

# 男子団体戦

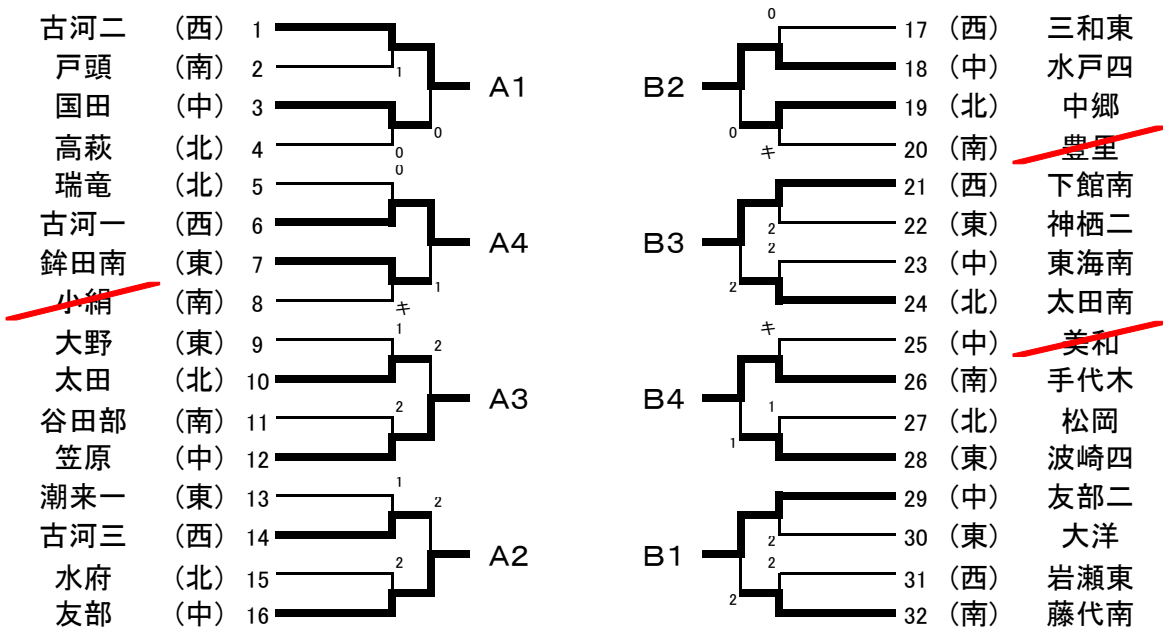

## 準決勝リーグA

|    |     | 古河二 | 友部  | 笠原  | 古河一 | ポイント | 順位 |
|----|-----|-----|-----|-----|-----|------|----|
| A1 | 古河二 | -   | 3-1 | 3-1 | 3-0 | 6    | 1  |
| A2 | 友部  | x   | -   | x   | x   | 3    | 4  |
| A3 | 笠原  | x   | 3-1 | -   | x   | 4    | 3  |
| A4 | 古河一 | x   | 3-1 | 3-1 | -   | 5    | 2  |

## 準決勝リーグB

|    |     | 友部二 | 水戸四 | 下館南 | 手代木 | ポイント | 順位 |
|----|-----|-----|-----|-----|-----|------|----|
| B1 | 友部二 | -   | x   | x   | x   | 3    | 4  |
| B2 | 水戸四 | 3-1 | -   | 3-0 | 3-2 | 6    | 1  |
| B3 | 下館南 | 3-2 | x   | -   | 3-1 | 5    | 2  |
| B4 | 手代木 | 3-2 | x   | x   | -   | 4    | 3  |

## 1-4位決定リーグ

|   |     | 古河二 | 水戸四 | 古河一 | 下館南 | ポイント | 順位  |
|---|-----|-----|-----|-----|-----|------|-----|
| 1 | 古河二 | -   | x   | 3-0 | 3-2 | 5    | 4/3 |
| 2 | 水戸四 | 3-1 | -   | x   | 3-0 | 5    | 5/4 |
| 3 | 古河一 | x   | 3-2 | -   | 3-0 | 5    | 3/5 |
| 4 | 下館南 | x   | x   | x   | -   | 3    | 4   |

## 5-8位決定リーグ

|   |     | 笠原  | 手代木 | 友部  | 友部二 | ポイント | 順位  |
|---|-----|-----|-----|-----|-----|------|-----|
| 1 | 笠原  | -   | 3-1 | 3-1 | x   | 5    | 4/4 |
| 2 | 手代木 | x   | -   | 3-1 | 3-2 | 5    | 4/5 |
| 3 | 友部  | x   | x   | -   | x   | 3    | 8   |
| 4 | 友部二 | 3-1 | x   | 3-2 | -   | 5    | 5/4 |

## 最終順位

- 1位 古河市立古河第二中学校
- 2位 水戸市立第四中学校
- 3位 古河市立古河第一中学校
- 4位 筑西市立下館南中学校

- 5位 笠間市立友部第二中学校
- 6位 水戸市立笠原中学校
- 7位 つくば市立手代木中学校
- 8位 笠間市立友部中学校

平成21年度 茨城県中学校新人体育大会卓球の部  
 平成21年10月29日  
 霞ヶ浦文化体育会館

女子団体戦

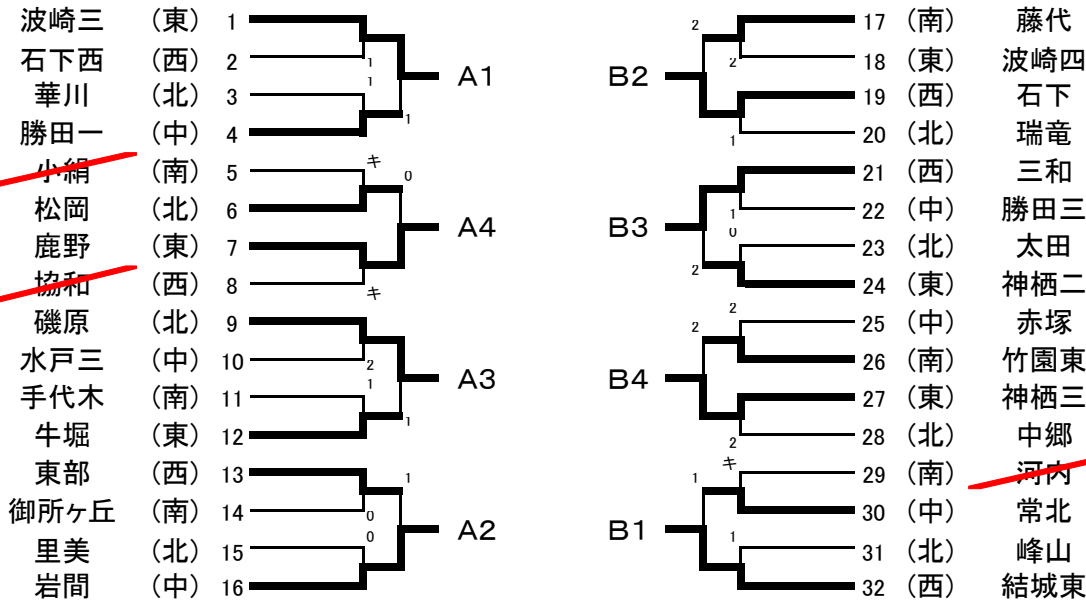

準決勝リーグA

|    |     | 波崎三 | 岩間  | 磯原  | 鹿野  | ポイント | 順位               |
|----|-----|-----|-----|-----|-----|------|------------------|
| A1 | 波崎三 | -   | 3-2 | 3-2 | 3-1 | 6    | 1                |
| A2 | 岩間  | x   | -   | x   | 3-0 | 4    | 2 <sup>4/3</sup> |
| A3 | 磯原  | x   | 3-1 | -   | x   | 4    | 3 <sup>5/4</sup> |
| A4 | 鹿野  | x   | x   | 3-2 | -   | 4    | 4 <sup>3/5</sup> |

準決勝リーグB

|    |     | 結城東 | 石下 | 三和  | 神栖三 | ポイント | 順位 |
|----|-----|-----|----|-----|-----|------|----|
| B1 | 結城東 | -   | x  | 3-2 | 3-2 | 5    | 2  |
| B2 | 石下  | 3-1 | -  | 3-2 | 3-1 | 6    | 1  |
| B3 | 三和  | x   | x  | -   | 3-2 | 4    | 3  |
| B4 | 神栖三 | x   | x  | x   | -   | 3    | 4  |

決勝リーグ

|   |     | 波崎三 | 石下  | 岩間  | 結城東 | ポイント | 順位 |
|---|-----|-----|-----|-----|-----|------|----|
| 1 | 波崎三 | -   | 3-1 | 3-2 | x   | 5    | 1  |
| 2 | 石下  | x   | -   | x   | 3-1 | 4    | 3  |
| 3 | 岩間  | x   | 3-2 | -   | 3-1 | 5    | 2  |
| 4 | 結城東 | 3-2 | x   | x   | -   | 4    | 4  |

5-8位決定リーグ

|   |     | 磯原  | 三和  | 鹿野  | 神栖三 | ポイント | 順位 |
|---|-----|-----|-----|-----|-----|------|----|
| 1 | 磯原  | -   | 3-1 | x   | 3-1 | 5    | 5  |
| 2 | 三和  | x   | -   | 3-0 | 3-2 | 5    | 6  |
| 3 | 鹿野  | 3-2 | x   | -   | x   | 4    | 8  |
| 4 | 神栖三 | x   | x   | 3-2 | -   | 4    | 7  |

最終順位

- |    |                    |    |                    |
|----|--------------------|----|--------------------|
| 1位 | <u>神栖市立波崎第三中学校</u> | 5位 | <u>北茨城市立磯原中学校</u>  |
| 2位 | <u>笠間市立岩間中学校</u>   | 6位 | <u>古河市立三和中学校</u>   |
| 3位 | <u>常総市立石下中学校</u>   | 7位 | <u>神栖市立神栖第三中学校</u> |
| 4位 | <u>結城市立結城東中学校</u>  | 8位 | <u>鹿嶋市立鹿野中学校</u>   |



女子シングルス

|                          |   |                      |    |
|--------------------------|---|----------------------|----|
| 1 小室彩 (美和)               |   | 小室明日香 (佐野)           | 47 |
| 2 益子美保 (神栖二)             |   | 牧之段なつみ (鹿野)          | 48 |
| 3 米陀恵美 (常北)              | 0 | 大河原寛美 (取手二)          | 49 |
| 4 大里優梨香 (石下)             | 1 | 鈴木里佳 (華川)            | 50 |
| 5 吉野真由 (竹園東)             | 2 | 落合優子 (古河一)           | 51 |
| 6 綿貫あゆみ (神栖四)            | 0 | 山内希望 (結城東)           | 52 |
| 7 山崎葵衣 (勝田三)             | 1 | 國安琴美 (千波)            | 53 |
| 8 金川琴海 (磯原)              | 2 | 我妻沙紀 (中郷)            | 54 |
| 9 斉藤優 (東部)               | 1 | <del>渡邊紗希 (小絹)</del> | 55 |
| 10 有賀莉沙 (華川)             | 2 | 永沼美樹 (秋山)            | 56 |
| 11 石崎はるか (高崎)            | 2 | 篠塚奈々江 (波崎三)          | 57 |
| 12 黒澤千映美 (峰山)            |   | 太田友莉 (磯原)            | 58 |
| 13 根本かおり (牛堀)            |   | 野澤美咲 (神栖二)           | 59 |
| 14 清野七海 (土浦三)            | 0 | <del>田中優兒 (協和)</del> | 60 |
| 15 田代智香 (岩間)             | 0 | 野沢井初音 (田彦)           | 61 |
| 16 <del>菅原愛美 (中郷)</del>  | 1 | <del>井上春菜 (中郷)</del> | 62 |
| 17 阿久津結花 (総和北)           | 0 | 宮本藍子 (江戸崎)           | 63 |
| 18 添田真由 (常北)             | 0 | <del>大古希 (河内)</del>  | 64 |
| 19 田口美果 (結城東)            |   | b y e                | 65 |
| 20 <del>藤丸湧来 (藤代)</del>  | 0 | 佐藤奈織美 (三和)           | 66 |
| 21 相原優美 (鹿野)             | 0 | 正木里歩 (鹿野)            | 67 |
| 22 壁谷真依 (勝田二)            | 1 | 堀江瞳美 (美和)            | 68 |
| 23 <del>岡部奈々 (台原)</del>  | 1 | 長山千尋 (泉丘)            | 69 |
| 24 大浦悠 (磯原)              |   | 一ノ瀬未涼 (泉丘)           | 70 |
| 25 沢辺由美香 (江戸崎)           | 2 | 加藤綾華 (牛堀)            | 71 |
| 26 山田茜 (三和)              | 0 | 石川唯 (国田)             | 72 |
| 27 藤本愛 (鹿野)              | 2 | 前田佳穂 (総和)            | 73 |
| 28 b y e                 |   | 石川菜由子 (茗溪学園)         | 74 |
| 29 高田佳奈 (千波)             | 0 | 深谷萌 (赤塚)             | 75 |
| 30 林真希 (波崎三)             | 1 | <del>岩淵美咲 (協和)</del> | 76 |
| 31 遠藤美奈 (藤代)             | 1 | 鈴木遥香 (磯原)            | 77 |
| 32 小野寺遥 (岩間)             | 1 | 熊谷萌 (勝田一)            | 78 |
| 33 <del>佐藤成華 (中郷)</del>  | 1 | 猿田瞳 (瑞竜)             | 79 |
| 34 <del>勝田瑛子 (手代木)</del> | 2 | 細田かおり (波崎三)          | 80 |
| 35 植木祐佳 (桃山)             | 2 | 斎藤琴美 (藤代)            | 81 |
| 36 <del>関今奈 (小絹)</del>   | 0 | 山本凧紗 (神栖三)           | 82 |
| 37 <del>谷島彩那 (協和)</del>  | 0 | 猪股未帆 (松岡)            | 83 |
| 38 小幡琴美 (松岡)             | 0 | 高橋琴美 (三和)            | 84 |
| 39 藤田百永 (中郷)             | 1 | <del>下村典子 (中郷)</del> | 85 |
| 40 前島花絵 (神栖二)            | 0 | 村松ひとみ (竹園東)          | 86 |
| 41 真田美海 (佐野)             | 0 | 桑名芽依 (大宮)            | 87 |
| 42 阪本有香 (茗溪学園)           | 2 | <del>久松夏美 (小絹)</del> | 88 |
| 43 羽生愛美 (牛堀)             | 0 | 石津渚 (神栖二)            | 89 |
| 44 <del>滝田修子 (下館)</del>  | 0 | 藤田万柚子 (岩間)           | 90 |
| 45 櫻井葵 (笠間東)             | 0 | 若梅優 (石下西)            | 91 |
| 46 荒美咲 (泉丘)              | 0 | 須黒香澄 (久慈)            | 92 |

