

14歳以下男子シングルス (1)

1 関根 和真 豊浦		小林 知樹 泉丘	35
2 小室 優大 駒王		小池 結人 十王	36
3 於曾能 柊哉 助川	0	佐藤 蓮 多賀	37
4 山本 虎 高萩		川崎 遥真 里美	38
5 栗原 明生 多賀	0	濱田 圭佑 久慈	39
6 木村 圭佑 金砂郷		黒羽 謙人 太田	40
7 梅津 文瑠 平沢	1	緑川 幸乃輔 中里	41
8 須藤 貴大 中郷	2	富永 大空 大久保	42
9 山田 悠雅 泉丘	1	川副 諒太 高萩	43
10 竹田 朱理 日一附		稲見 桃真 河原子	44
11 石黒 蒼空 泉丘	0	小沼 隼士 助川	45
12 佐藤 悠斗 世矢	0	梅原 誠 豊浦	46
13 山縣 李龍 十王	0	三浦 雅希斗 金砂郷	47
14 塙 颯太 久慈	0	加藤木 訊 磯原	48
15 栗田 健利 瑞竜	0	小林 航大 泉丘	49
16 鈴木 武尊 磯原	0	京極 蓮武 太一附	50
17 根本 陽弥 大久保		真木 遥一朗 駒王	51
18 鈴木 秀長 泉丘		西村 奏祐 大久保	52
19 畠山 星七 日高	0	塙 海智 太田	53
20 加々美 翔太 十王	1	徳永 遥人 滑川	54
21 荻津 光希 久慈	0	柳田 琥珀 駒王	55
22 緑川 昊 磯原	0	DNS 野口 瑞稀 金砂郷	56
23 篠原 聖陽 大久保	0	若月 康将 瑞竜	57
24 金子 海斗 秋山	0	小又 愛翔 多賀	58
25 秋山 健 太田		石貝 祐登 十王	59
26 切石 未来 多賀	0	岡田 翔太 泉丘	60
27 吉澤 一真 太一附	0	倉田 歩夢 十王	61
28 會澤 大和 大久保	1	柴田 凌空 高萩	62
29 佐久間 煌 助川	0	石川 晃大 金砂郷	63
30 佐々木 柊治 駒王	2	細貝 風牙 助川	64
31 松本 蓮 日一附	0	小橋 蒼 久慈	65
32 後藤 拓海 泉丘	2	梶 優大 日一附	66
33 小林 陽人 金砂郷	0	小林 由宜 大久保	67
34 海老沢 叶翔 十王		橋本 青空 台原	68

14歳以下男子シングルス (2)

69 小林 優心 泉丘		佐藤 真拓 久慈	103
70 伊藤 光汰 大久保		小森 成陽 金砂郷	104
71 根本 大輝 久慈	2	三代 亘流 高萩	105
72 片岡 柚葵 多賀	0	鈴木 廉太郎 助川	106
73 小松 奨宏 磯原	0	宮原 優大 日一附	107
74 大谷 春樹 金砂郷	1	松本 暖空 十王	108
75 田所 幸 里美	0	岡部 泰成 泉丘	109
76 後藤 壮太 十王	0	菊池 大和 太一附	110
77 和田 清正 助川	1	鈴木 雄大 河原子	111
78 立田 匠 日一附	0	吉川 翔 泉丘	112
79 金子 碧維 駒王	1	海老澤 良佑 中郷	113
80 益子 優 泉丘	1	岡崎 優生 日高	114
81 黒澤 汰旗 十王	0	吉村 蒼空 十王	115
82 根本 航大 豊浦	0	菊池 洸倫 多賀	116
83 大内 柊弥 太田	0	梶 篤貴 駒王	117
84 横内 春人 中里	0	中野 侑馬 太田	118
85 瀬尾 丈 中郷	0	宮崎 陸 大久保	119
86 阿部 大翔 泉丘	0	今井 蓮人 日一附	120
87 阿久津 司 平沢	0	黒沢 幸真 高萩	121
88 秋山 仁 十王	0	福地 陸叶 台原	122
89 大窪 海璃 台原	1	田中 吉 駒王	123
90 田口 亮介 大久保	1	井坂優誠ラウル 金砂郷	124
91 小野 優空 助川	0	関 宗輔 豊浦	125
92 渡邊 優太 高萩	0	矢部 颯汰 峰山	126
93 大平 巧真 駒王	0	近江 洸星 泉丘	127
94 豊田 隼士 大久保	1	本田 里玖 大久保	128
95 矢吹 矜 金砂郷	2	綿引 唯人 世矢	129
96 岩崎 優太 多賀	2	秋元 蒼葉 駒王	130
97 稲田 翔馬 磯原	1	野本 快 多賀	131
98 友部 琉惟 河原子	0	中村 叶汰 泉丘	132
99 渡邊 悠一 日一附	2	中田 虎徹 久慈	133
100 田村 悠真 泉丘	0	安田 圭佑 太田	134
101 福田 蒼空 十王	1	小松崎 奏吾 磯原	135
102 増子 亜蓮 瑞竜	1	本田 公汰 十王	136

# 令和6年度 県北地区カデットU14男子シングルス順位決定戦

男子

決勝

5位～8位決定トーナメント

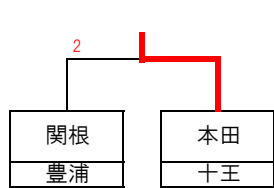

3位決定戦

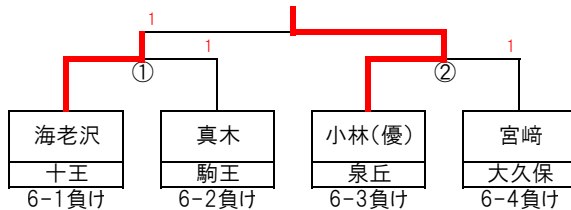

7位～8位決定戦

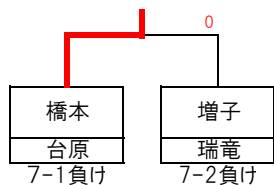

7-1負け

7-2負け

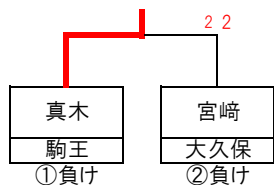

1負け

2負け

9～16位決定トーナメント

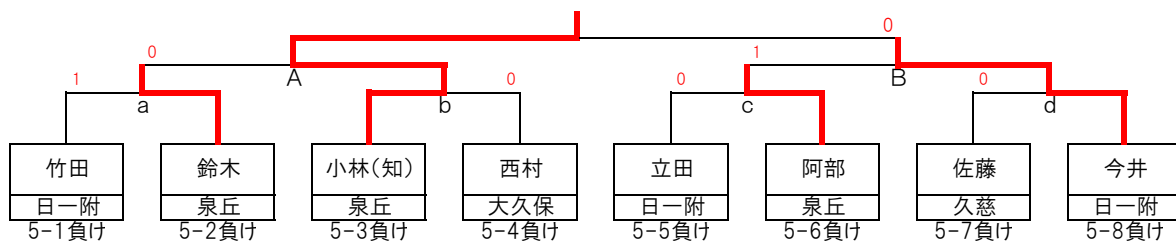

13位～16位決定トーナメント

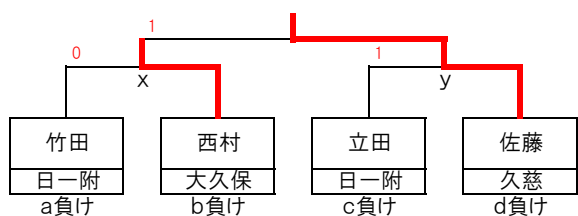

a負け

b負け

c負け

d負け

15位～16位決定戦

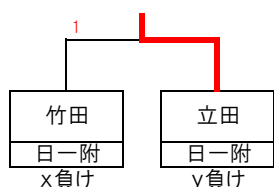

x負け

y負け

11位～12位決定戦

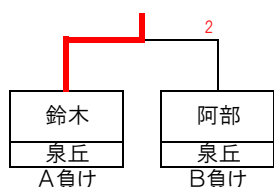

A負け

B負け

順位	氏名	学校名	順位	氏名	学校名
1	本田 公汰	十王	17	根本 陽弥	大久保
2	関根 和真	豊浦	17	秋山 健	太田
3	橋本 青空	台原	17	黒羽 謙人	太田
4	増子 亜蓮	瑞竜	17	岡田 翔太	泉丘
5	小林 優心	泉丘	17	根本 航大	豊浦
6	海老沢 叶翔	十王	17	大平 巧真	駒王
7	真木 遥一朗	駒王	17	鈴木 雄大	河原子
8	宮崎 陸	大久保	17	近江 洸星	泉丘
9	小林 知樹	泉丘			
10	今井 蓮人	日一附			
11	鈴木 秀長	泉丘			
12	阿部 大翔	泉丘			
13	佐藤 真拓	久慈			
14	西村 奏祐	大久保			
15	立田 匠	日一附			
16	竹田 朱理	日一附			

代表決定戦

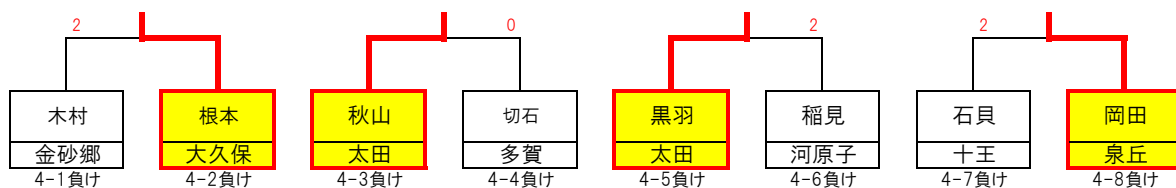

4-1負け

4-2負け

4-3負け

4-4負け

4-5負け

4-6負け

4-7負け

4-8負け

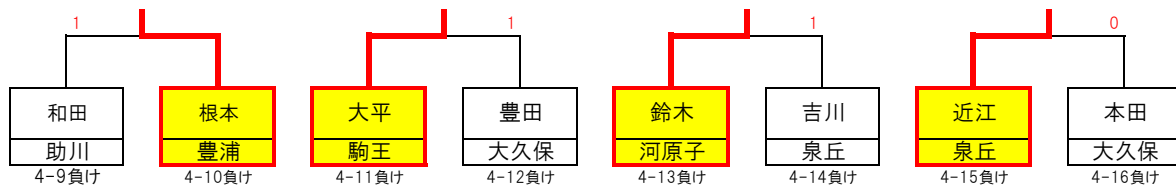

4-9負け

4-10負け

4-11負け

4-12負け

4-13負け

4-14負け

4-15負け

4-16負け

13歳以下男子シングルス

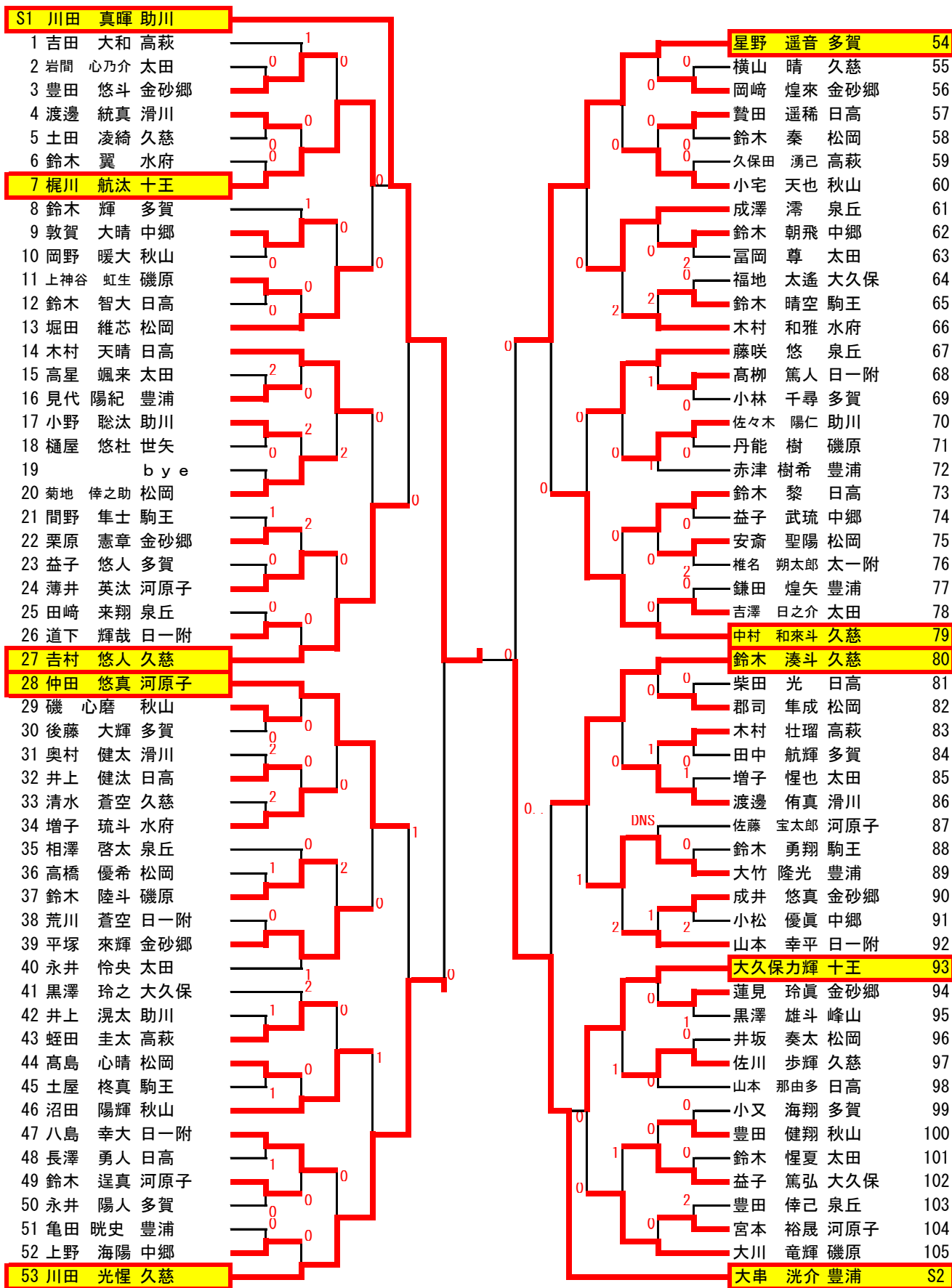

# 令和6年度 県北地区カデット U13男子シングルス順位決定戦

男子

決勝

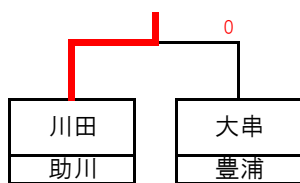

3位決定戦

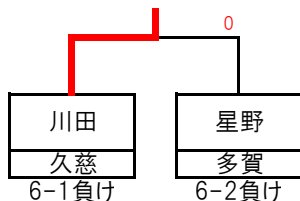

9位決定戦

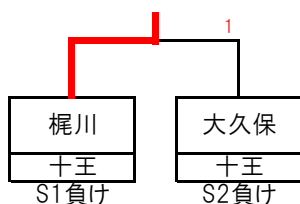

5位～8位決定トーナメント

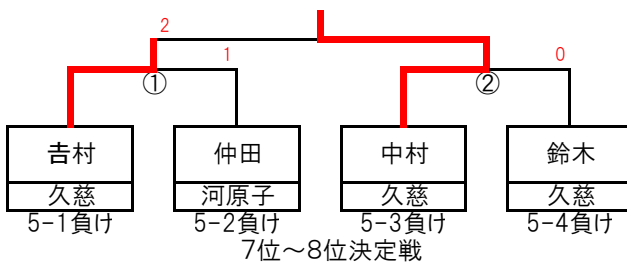

7位～8位決定戦

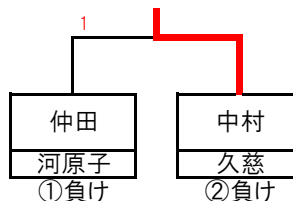

順	氏名	学校名
1	川田 真暉	助川
2	大串 洸介	豊浦
3	川田 光惺	久慈
4	星野 遥音	多賀
5	中村 和來斗	久慈
6	吉村 悠人	久慈
7	鈴木 湊斗	久慈
8	仲田 悠真	河原子
9	梶川 航汰	十王
10	大久保 力輝	十王



# 令和6年度 県北地区カデット U14女子シングルス順位決定戦

男子

決勝

5位～8位決定トーナメント

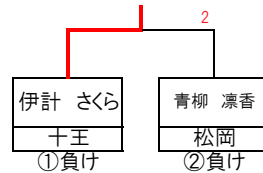
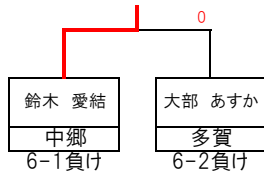
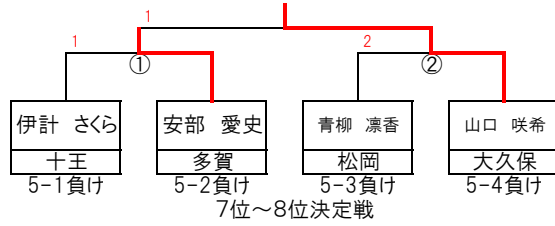
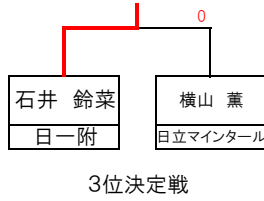

9～16位決定トーナメント

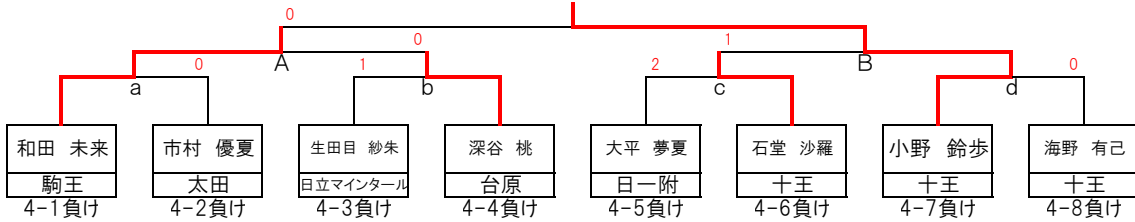

13位～16位決定トーナメント

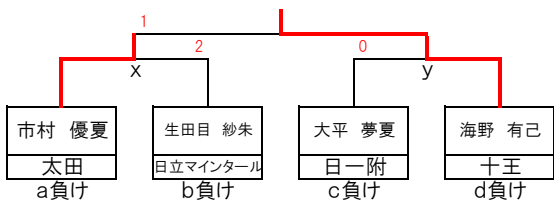

15位～16位決定戦

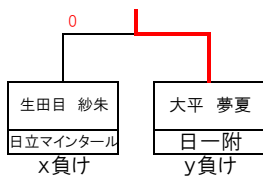

11位～12位決定戦

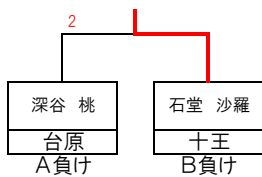

順	氏名	学校名	順	氏名	学校名
1	石井 鈴菜	日一附	18	加藤 穂乃佳	駒王
2	横山 薫	日立マインターナル	18	関 愉々子	助川
3	鈴木 愛結	中郷	18	菊池 桃奈	豊浦
4	大部 あすか	多賀	18	高倉 麻帆	磯原Jr.
5	山口 咲希	大久保	18	菅原 明香	泉丘
6	安部 愛史	多賀	18	仁藤 希美	中郷
7	伊計 さくら	十王	18	石川 朱里	金砂郷
8	青柳 凜香	松岡	18	小林 芽生	磯原
9	小野 鈴歩	十王			
10	和田 未来	駒王			
11	石堂 沙羅	十王			
12	深谷 桃	台原			
13	海野 有己	十王			
14	市村 優夏	太田			
15	大平 夢夏	日一附			
16	生田目 紗朱	日立マインターナル			
17	鈴木 紗由樹	磯原			

代表決定戦

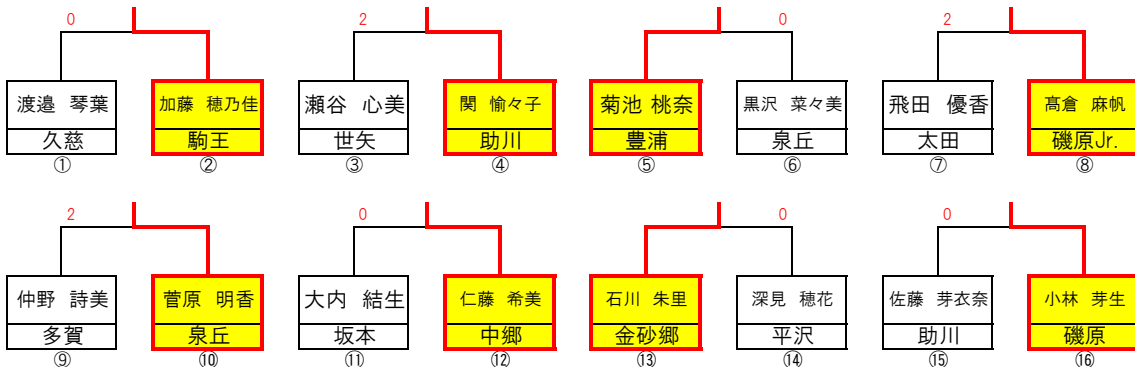

代表決定戦(14歳以下女子シングルス)の組み合わせについて

今大会では、スーパーシードの選手がいるため、シード順に変更があります。よって、勝ち上がった選手を公平に見て、代表決定戦は抽選で組合せを決定します。その際に、同所属での対戦にならないよう、先に同所属の選手の場所を抽選で決定し、その後、に他の選手の場所をフリー抽選で決定します。

13歳以下女子シングルス

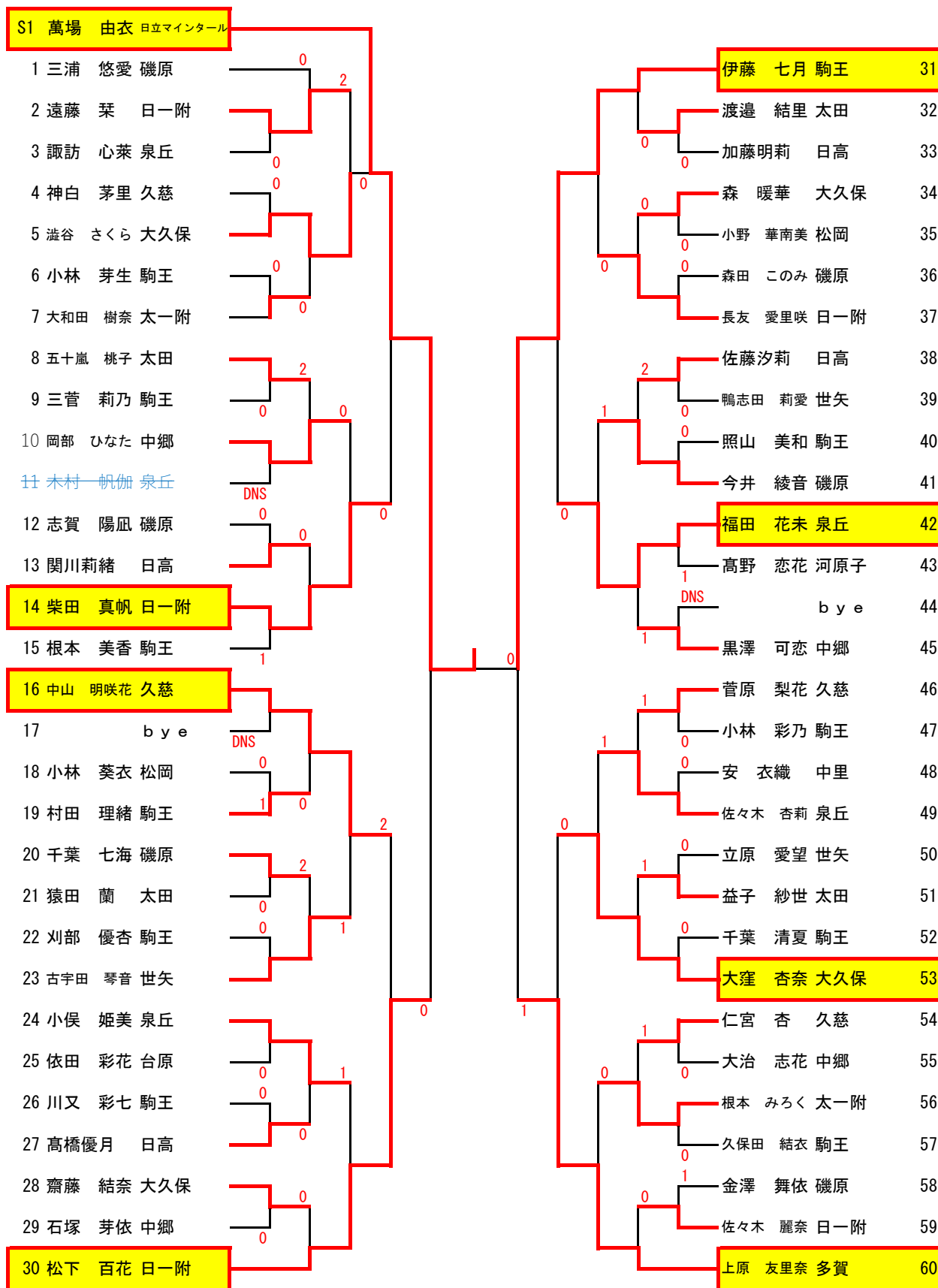



# 令和6年度 県北地区カデット U13女子シングルス順位決定戦

男子

決勝

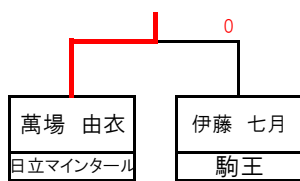

3位決定戦

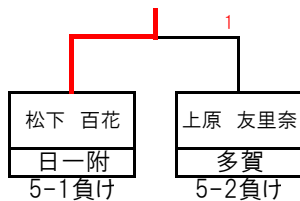

5位～8位決定トーナメント

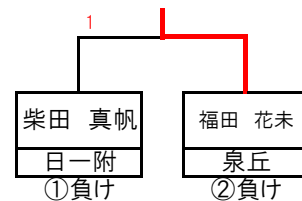
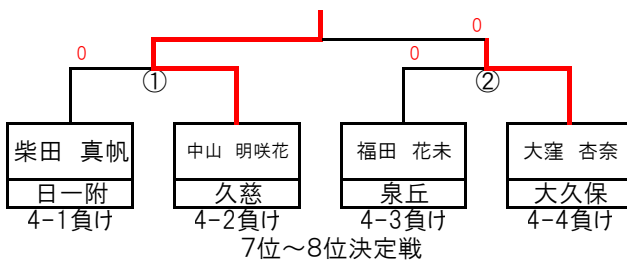

順	氏名	学校名
1	萬場 由衣	日立マインタール
2	伊藤 七月	駒王
3	松下 百花	日一附
4	上原 友里奈	多賀
5	中山 明咲花	久慈
6	大窪 杏奈	大久保
7	福田 花未	泉丘
8	柴田 真帆	日一附
9	澁谷 さくら	大久保

男子ダブルス

1 関根・大串 豊浦		27 本田・海老沢 十王
2 梶川・大久保 十王	2 0	28 小野(聡) 助川 佐々木
3 大谷・石川 金砂郷		29 山田 泉丘 小林(航)
4 片岡・菊池 多賀	1	30 宮崎・田口 大久保
5 田中・秋元 駒王	1	31 2 2 木村・三浦 金砂郷
6 鈴木・於曾能 助川	0	32 0 赤津・大竹 豊浦
7 齋田 日高 鈴木(智)	0	33 川副・山本 高萩
8 稲見・鈴木 河原子		34 切石・星野 多賀
9 篠原・富永 大久保	1 1	35 0 0 1 根本・梅原 豊浦
10 吉村・黒澤 十王	2	36 0 0 豊田・本田 大久保
11 塙・中村 久慈	0	37 緑川・横内 中里
12 松本・渡邊 日一附	0	38 0 2 秋山・黒羽 太田
13 鈴木・阿部 泉丘		39 佐藤・川田 久慈
14 橋本・大窪 台原	2	40 西村・根本 大久保
15 吉川・近江 泉丘	0	41 山縣・小池 十王
16 井坂・高島 松岡		42 0 0 上神谷・鈴木 磯原
17 大川・丹能 磯原	1	43 1 真木・柳田 駒王
18 小野(優)・小沼 助川	0 1	44 0 1 佐久間・細貝 助川
19 石貝・松本 十王		45 2 宮原・立田 日一附
20 今井・竹田 日一附	1	46 0 木村・山本 日高
21 岡田・中村 泉丘	1	47 0 1 倉田・加々美 十王
22 關・見代 豊浦	0 0	48 栗原・野本 多賀
23 鈴木・吉村 久慈	0	49 0 蓮見・平塚 金砂郷
24 會澤・伊藤 大久保		50 鎌田・亀田 豊浦
25 岩崎・佐藤 多賀	1 0	51 0 DNS 郡司・鈴木 松岡
26 和田・川田 助川		52 小林(優) 泉丘 小林(知)

女子ダブルス

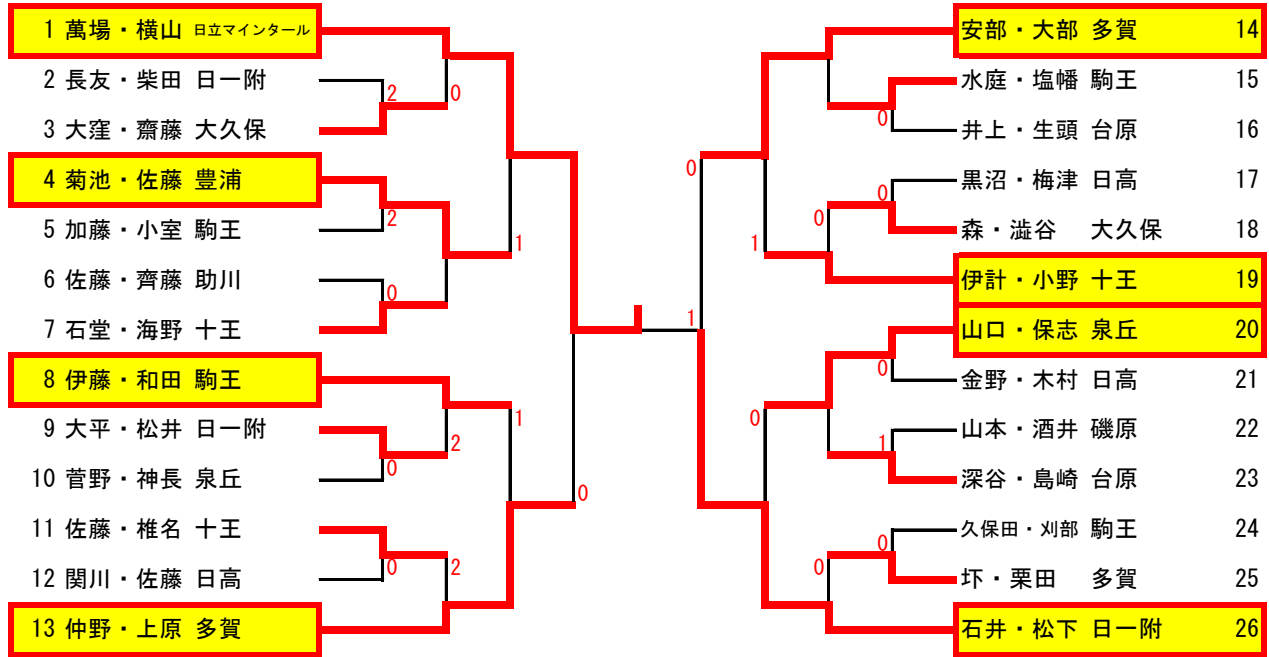

# 令和6年度 県北地区カデットダブルス順位決定戦

男子

決勝

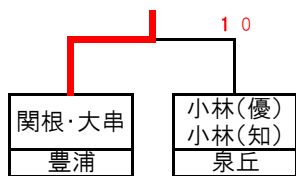

3位決定戦

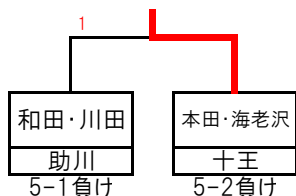

5位～8位決定トーナメント

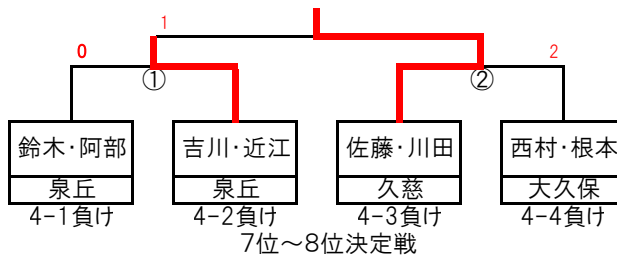

7位～8位決定戦

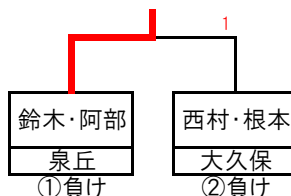

女子

決勝

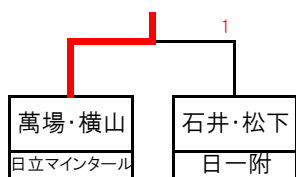

3位決定戦

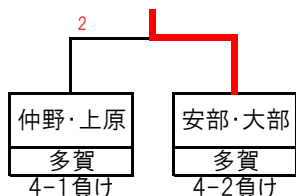

5位～8位決定トーナメント

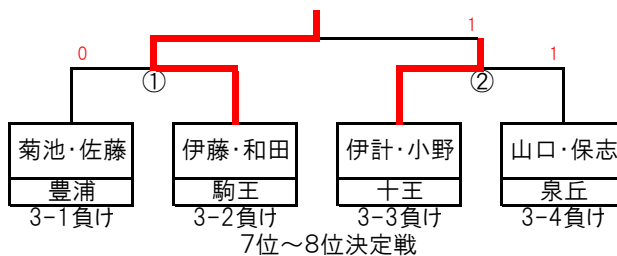

7位～8位決定戦

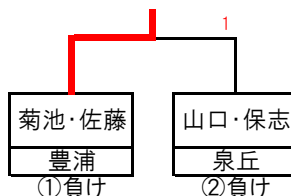

男子

順	氏名	学校名
1	関根・大串	豊浦
2	小林(優)・小林(知)	泉丘
3	本田・海老沢	十王
4	川田・和田	助川
5	佐藤・川田	久慈
6	吉川・近江	泉丘
7	鈴木・阿部	泉丘
8	西村・根本	大久保

女子

順	氏名	学校名
1	萬場・横山	日立マインタール
2	石井・松下	日一附
3	安部・大部	多賀
4	仲野・上原	多賀
5	伊藤・和田	駒王
6	伊計・小野	十王
7	菊池・佐藤	豊浦
8	山口・保志	泉丘