

混合ダブルス一般A、一般B

18 日

1 ブロック		①	②	③	④	⑤	⑥	勝敗	順位
1～2 コート 9時15分									
①	藤本武司 前原麻芳	東	・ ニッタサンフレッド ・ 平沼クラブ						
②	菊田晴之 大野さゆり	茨	・ 白帆クラブ ・ 卓球めぐり						
③	鷺見 明 鷺見尚子	栃	・ 桜クラブ ・ 桜クラブ						
④	黒須高明 高野明美	千	・ ZERO ・ ZERO						
⑤	松本俊昭 長山寛子	茨	・ サンスポーツ ・ 朋友クラブ						一般B
⑥	矢田部雄二 矢田部恵	栃	・ 祇園会 ・ 祇園会						一般B

※一般Aと一般Bのリーグ戦となります。
ただし、一般Bの⑤と⑥組は、2組の直接対戦結果により、1位2位を決定いたします。

試合順序

順序	1	2	3	4	5	6	7	8	9	10
試合	①-⑥	②-⑤	③-④	①-⑤	②-③	④-⑥	①-④	②-⑥	③-⑤	①-③
審判	④	③	②	⑥	①	⑤	③	④	①	⑤
順序	11	12	13	14	15					
試合	②-④	⑤-⑥	①-②	③-⑥	④-⑤					
審判	⑥	②	③	④	①					

混合ダブルス100A

18 日

1 ブロック		①	②	③	④	勝敗	順位
23 コート 9時15分							
①	小松孝次 井ノ口博子	千	・花野井クラブ ・花野井クラブ				
②	小林由紀男 山岡靖子	栃	・かもしかクラブ ・オオールクラブ				
③	門馬幸夫 浅川洋子	埼	・朝霞ラブオール ・朝霞クラブ				
④	鈴木秀文 結城誠子	茨	・取手楽卓クラブ ・取手楽卓クラブ				

2 ブロック		①	②	③	④	勝敗	順位
24 コート 9時15分							
①	佐藤和成 寺門和枝	茨	・笠間中教員 ・双葉台クラブ				
②	田中幹彦 関口京子	茨	・わかばクラブ ・SKLクラブ				
③	伊積正利 伊積美樹恵	埼	・IFC ・IFC				
④	久郷利幸 五月女美智子	栃	・ATC ・ATC				

3 ブロック		①	②	③	④	勝敗	順位
25 コート 9時15分							
①	小田切健晴 磯部典子	東	・目黒不動クラブ ・目黒不動クラブ				
②	永田 裕 菊池靖子	茨	・茨城県庁 ・茨城県庁				
③	小林雅広 古田光子	埼	・彩卓会 ・彩卓会				
④	田村 博 長竹喜美子	栃	・北押原クラブ ・SANO				

4 ブロック		①	②	③	④	勝敗	順位
26 コート 9時15分							
①	齊藤秀人 石川清美	茨	・K・SSN ・Twinkle				
②	萩埜顕仁 宮原芳子	栃	・栃の木会 ・KSK卓球クラブ				
③	田中淳一 塚田由紀子	山	・甲府クラブ ・甲府クラブ				
④	塩月正雄 柴田里余	茨	・プラムMITO ・赤塚幼稚園				

5 ブロック		①	②	③	④	勝敗	順位
27 コート 9時15分							
①	渡辺洋文 吉田みゆき	群	・かたくりL ・かたくりL				
②	中山雅雄 成田京子	栃	・栃木クラブ ・オオールクラブ				
③	加々美一司 菅沼園子	山	・中巨摩クラブ ・山梨市卓友会				
④	原澤 登 菅原恵子	茨	・牛久SC ・牛久SC				

順序	1	2	3	4	5	6
試合	①-④	②-③	①-③	②-④	①-②	③-④
審判	③	④	②	①	③	①

混合ダブルス100A 上位トーナメント

18 日 進行責任者: 小林 啓一

10時45分開始予定

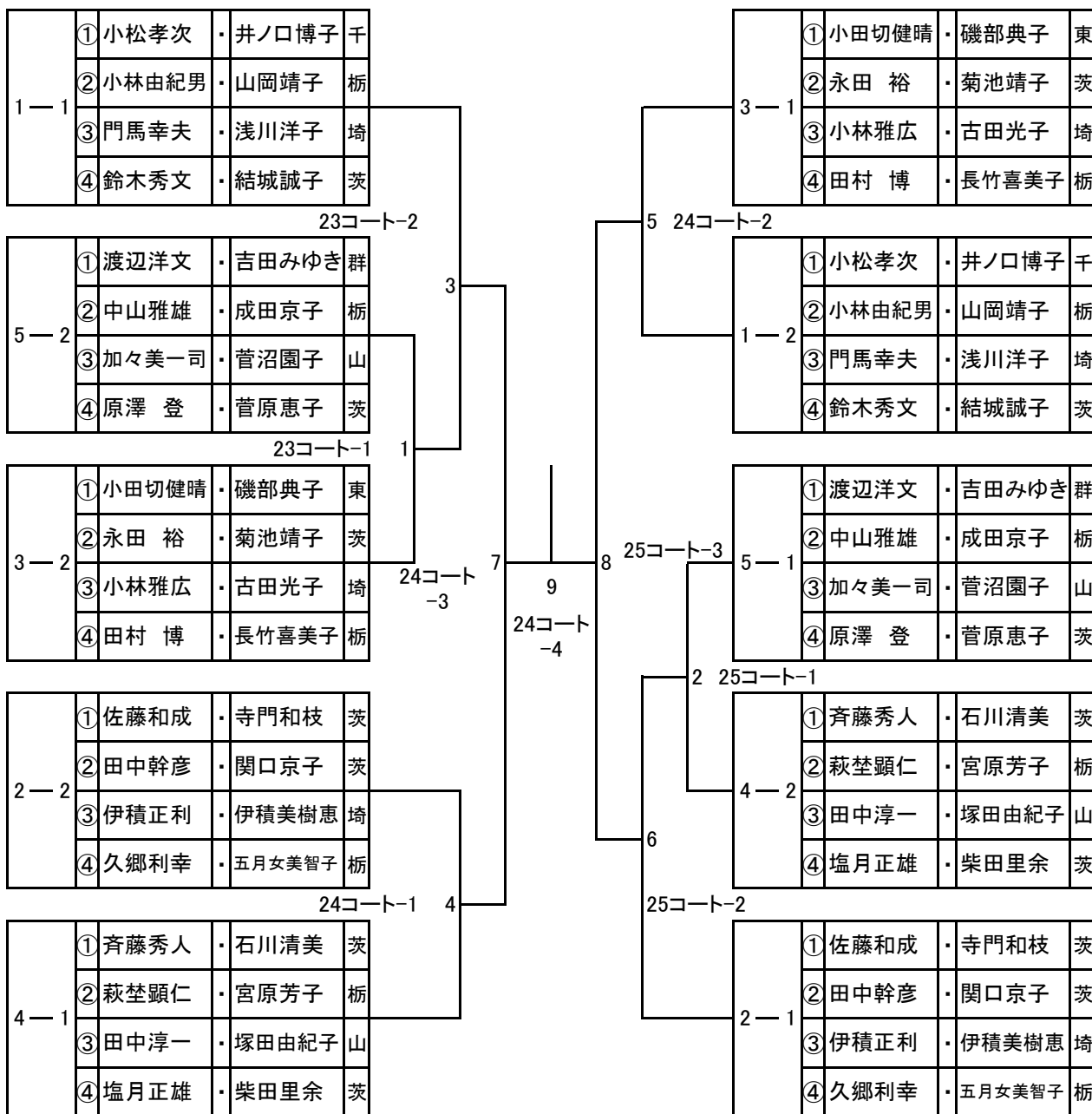

混合ダブルス100A 下位トーナメント

18日 進行責任者: 石塚 恵一

10時45分開始予定

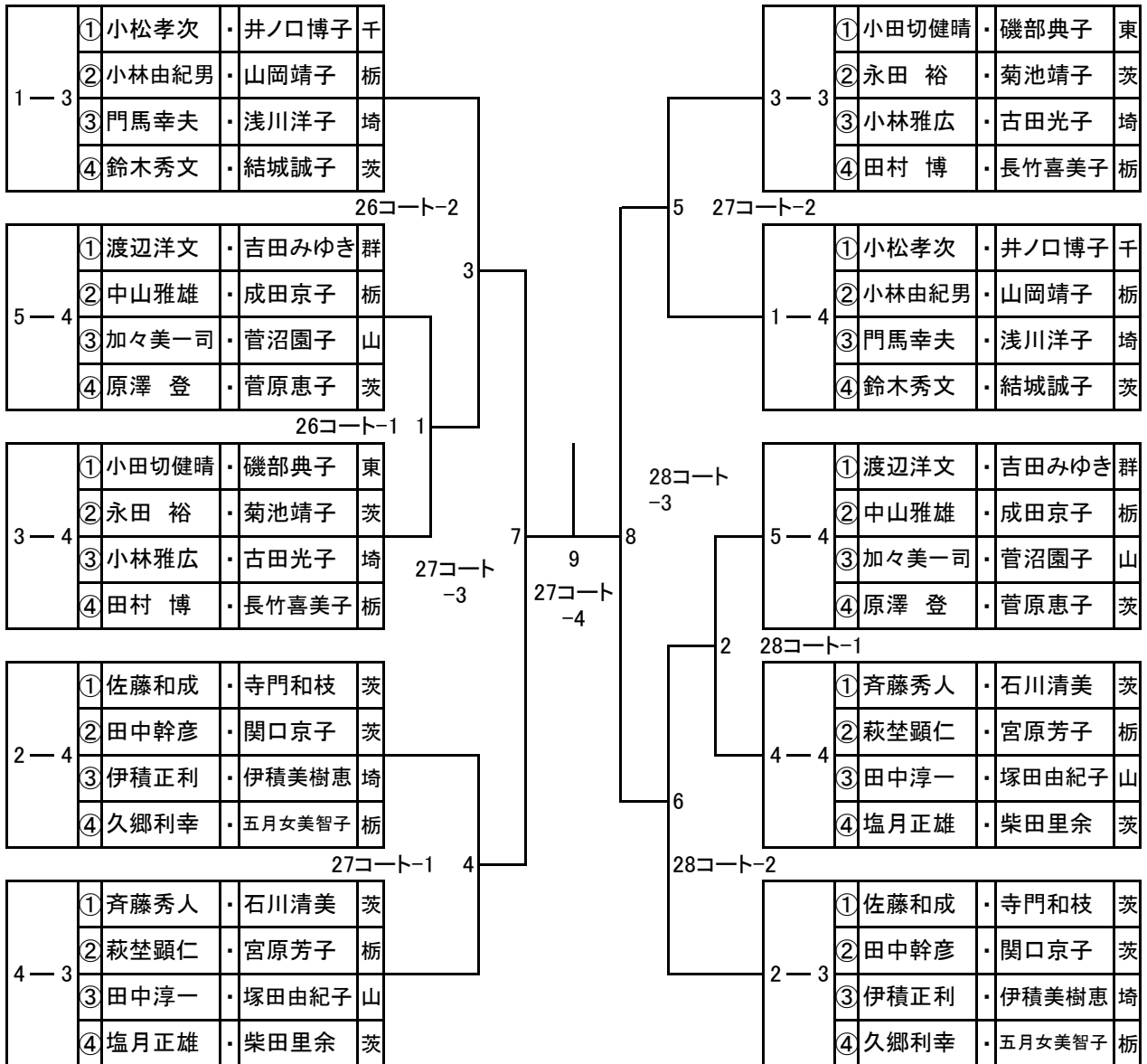

混合ダブルス120A

18日

1 ブロック 15コート 9時15分		①	②	③	④	勝敗	順位
①	松谷 昇 松谷修子	茨	・みらいクラブ				
		茨	・みらいクラブ				
②	清水昭次 大枝由佳	千	・ゆうゆうクラブ				
		千	・花野井クラブ				
③	後藤義則 松村秀子	東	・足立夢くらぶ				
		東	・足立夢くらぶ				
④	岡崎 章 小山田美子	栃	・ATC				
		栃	・ATC				

2 ブロック 16コート 9時15分		①	②	③	④	勝敗	順位
①	西河雅章 櫻澤雅子	東	・個人				
		東	・個人				
②	香取 誠 村田広美	栃	・もみやま				
		栃	・KSK卓球クラブ				
③	菊池義弘 篠原みどり	茨	・球友クラブ				
		茨	・球友クラブ				
④	茂木暁至 茂木和子	群	・桐栄会				
		群	・桐生みどり会				

3 ブロック 17コート 9時15分		①	②	③	④	勝敗	順位
①	渡辺富雄 眞生田妙子	栃	・ドリームLC				
		栃	・ドリームLC				
②	竹原英機 柳本美知江	山	・甲府クラブ				
		山	・甲府クラブ				
③	堀田伸吉 能瀬洋子	千	・AOKクラブ				
		千	・AOKクラブ				
④	水上敏男 榎田良子	栃	・かもしかクラブ				
		栃	・オオールクラブ				

4 ブロック 18コート 9時15分		①	②	③	④	勝敗	順位
①	片野賢二 眞鍋規子	埼	・親球会				
		埼	・親球会				
②	金子良之 金子知代子	栃	・SANO				
		栃	・SANO				
③	櫻田泰造 櫻田美代子	千	・ZERO				
		千	・ZERO				
④	館 輝雄 鈴木睦子	茨	・岩間クラブ				
		茨	・赤塚幼稚園				

5 ブロック 19コート 9時15分		①	②	③	④	勝敗	順位
①	菊池清行 高橋幸子	茨	・フリーダム				
		茨	・KATSUクラブ				
②	奥貫信夫 岸 みさ子	栃	・SANO				
		栃	・日の出				
③	井ノ口和好 石井あけみ	千	・花野井クラブ				
		千	・市川レディース				
④	新垣紀夫 三ツ本せい子	埼	・増林LB				
		埼	・増林LB				

6 ブロック 20コート 9時15分		①	②	③	勝敗	順位
①	西澤由三 檜出より子	埼	・TKOクラブ			
		埼	・三郷SKS			
②	河又秀雄 菊田恵美子	栃	・栃の木会			
		栃	・小山ラージ			
③	田所辰夫 矢野香枝	茨	・球友クラブ			
		茨	・東海ラージ			

7 ブロック 20コート 第2試合 10時予定		①	②	③	勝敗	順位
①	中里 稔 吉川知子	埼	・親球会			
		埼	・彩卓会			
②	大阿久和男 仁平真理子	栃	・栃木クラブ			
		栃	・オオールクラブ			
③	佐野直志 南谷隆代	千	・新田原卓球クラブ			
		千	・新田原卓球クラブ			

●3組の場合

順序	1	2	3
試合	②-③	①-③	①-②
審判	①	②	③

●4組の場合

順序	1	2	3	4	5	6
試合	①-④	②-③	①-③	②-④	①-②	③-④
審判	③	④	②	①	③	①

混合ダブルス120A 上位トーナメント

18日 進行責任者: 忍垂 悦子

10時45分開始予定

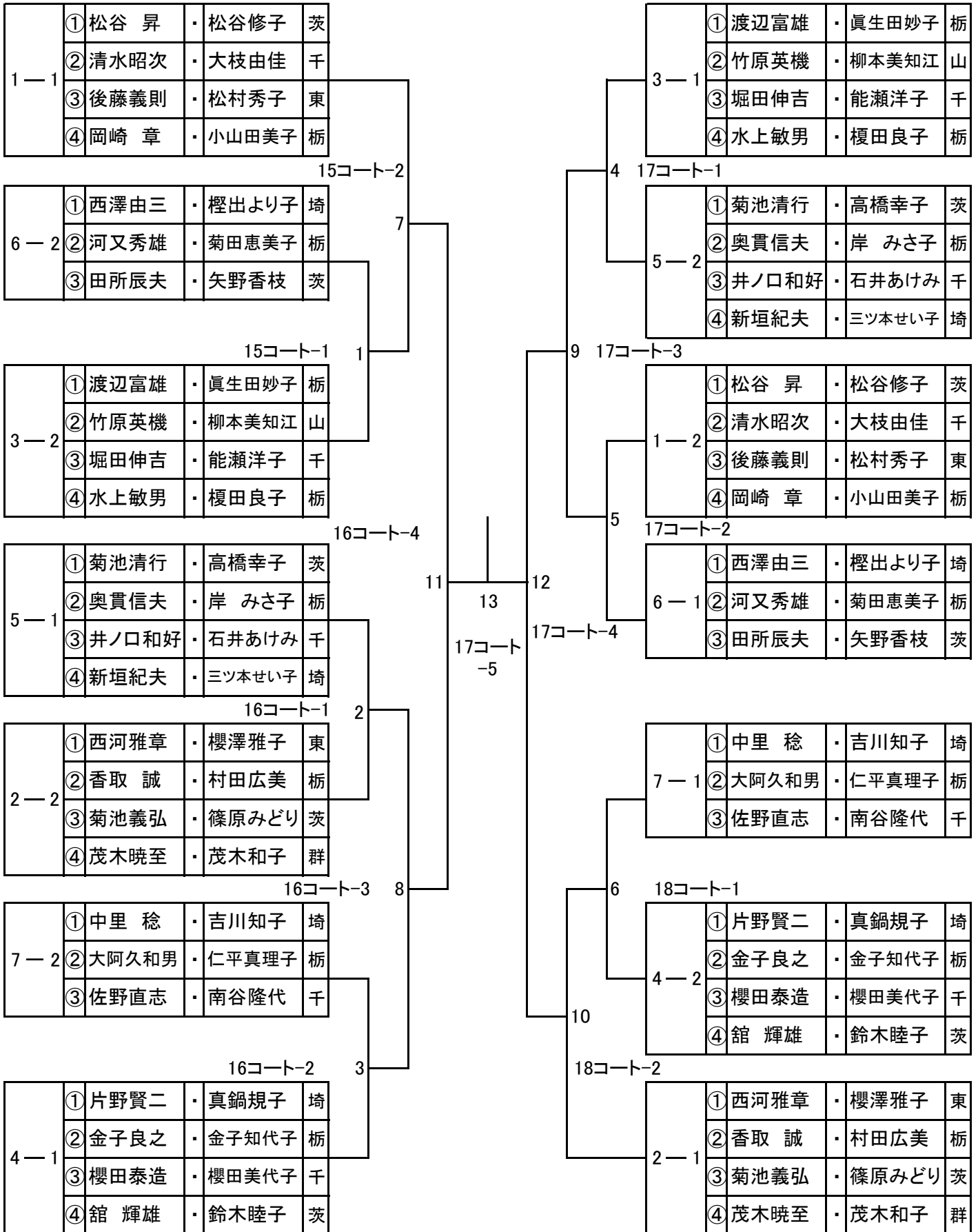

混合ダブルス120A 下位トーナメント

18日 進行責任者: 吉村 文子

10時45分開始予定

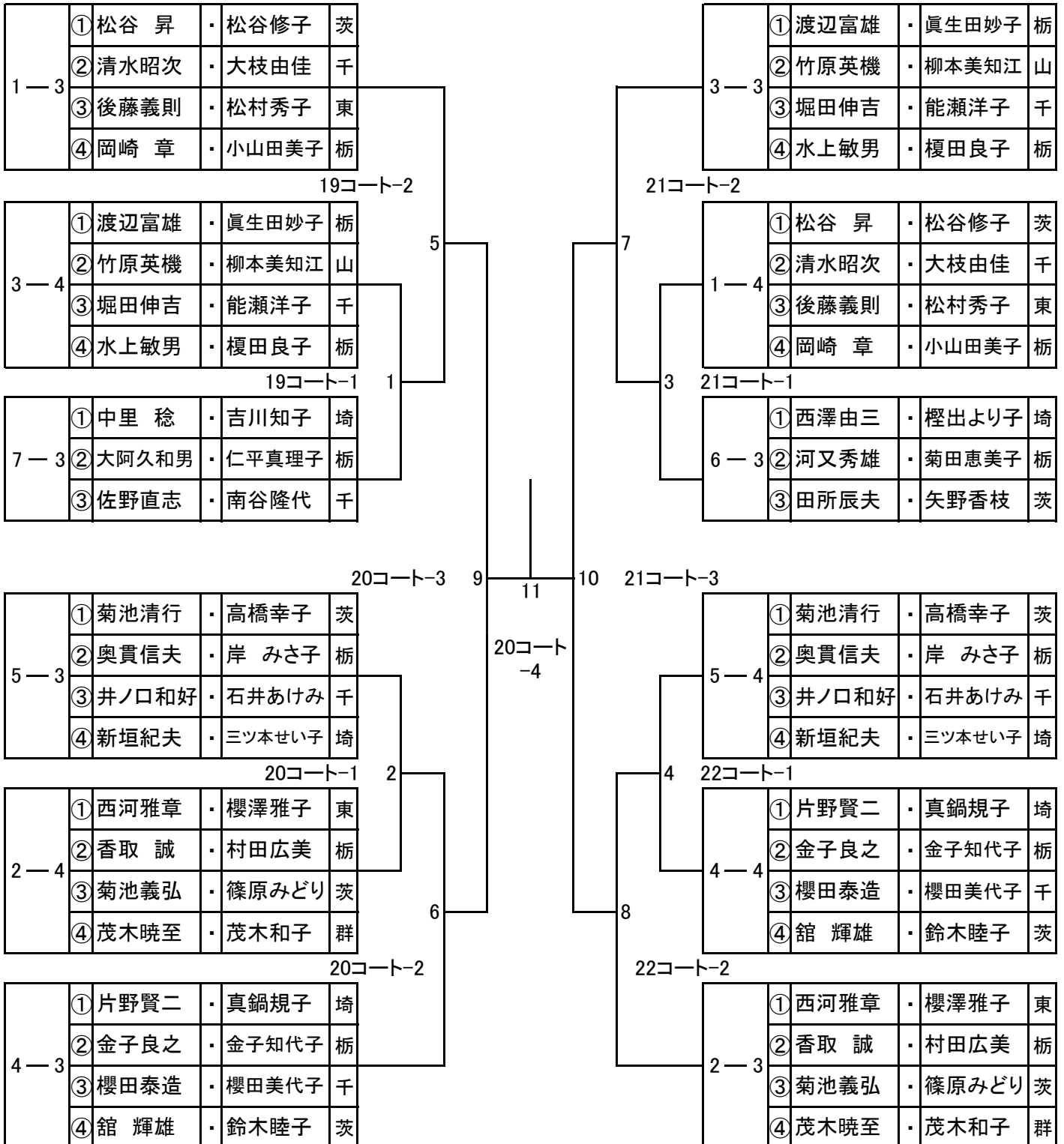

混合ダブルス130A

16 日

1 ブロック		29 コート 9時45分		①	②	③	④	勝敗	順位
①	長谷部卓栄 上野節子	茨	・大洋クラブ ・朋友クラブ	●					
②	黒川 勇 平間雅子	茨	・筑西卓友クラブ ・MAMAクラブ		●				
③	芳野利春 鈴木則江	千	・新田原卓球クラブ ・新田原卓球クラブ			●			
④	阿久津猛次 坂本チエ子	栃	・かもしかクラブ ・オオールクラブ				●		

2 ブロック		30 コート 9時45分		①	②	③	④	勝敗	順位
①	太田口和夫 坂本孝子	千	・千葉クラブ ・キャロット	●					
②	園部弘一 飛田稔子	茨	・球友クラブ ・ひたちなかレディース		●				
③	中西一郎 酒井恵子	茨	・わかばクラブ ・オリオンクラブ			●			
④	原澤利雄 安藤泰子	群	・水芭蕉 ・高崎浜卓会				●		

3 ブロック		31 コート 9時45分		①	②	③	④	勝敗	順位
①	吉原光政 南雲秀子	群	・DFC ・桐生みどり会	●					
②	酒井 茂 佐藤千恵子	茨	・オリオン卓球クラブ ・わかばクラブ		●				
③	宝田信幸 小原百合子	茨	・なかクラブ ・ひたちなかレディース			●			
④	平出 秀 平出純子	神	・藤沢ラージ ・藤沢ラージ				●		

4 ブロック		32 コート 9時45分		①	②	③	④	勝敗	順位
①	今村敏夫 青山幸江	茨	・日立卓翔会 ・日立レディース	●					
②	村山正毅 氏橋まさ子	茨	・オリオンクラブ ・ウィザード		●				
③	荒牧利光 新井雅美	埼	・ウイング ・川越市卓連			●			
④	小林貞夫 根岸總代	群	・桐栄会 ・桐生みどり会				●		

5 ブロック		33 コート 9時45分		①	②	③	④	勝敗	順位
①	塩田武志 塩田秀子	栃	・TOCHIGI ・TOCHIGI	●					
②	武藤富三 和知洋子	茨	・大洋クラブ ・サンアクセス		●				
③	伊藤重夫 芳賀真知子	茨	・フリーダム ・牛久SC			●			
④	遠藤 正 鈴木孝子	埼	・大沢卓球クラブ ・九十九会				●		

6 ブロック		34 コート 9時45分		①	②	③	④	勝敗	順位
①	荒木誠一 笠木久美子	茨	・フリーダム ・つくば国際SC	●					
②	赤石三郎 高橋洋子	群	・かたくりL ・かたくりL		●				
③	綿引邦彦 水藤和子	茨	・日立友光会 ・赤塚幼稚園			●			
④	荒井啓雄 山本庸子	栃	・芳卓会 ・KSK卓球クラブ				●		

7 ブロック		35 コート 9時45分		①	②	③	④	勝敗	順位
①	福田 武 小林邦子	栃	・かもしかクラブ ・オオールクラブ	●					
②	内田広徳 富山久美子	埼	・親球会 ・新座クラブ		●				
③	佐々木和雄 島田紀子	茨	・多賀クラブ ・双葉台クラブ			●			
④	野田幸生 齋藤八恵子	埼	・武団 ・卓楽会				●		

8 ブロック		36 コート 9時45分		①	②	③	④	勝敗	順位
①	関山秀夫 味野和敏子	栃	・かもしかクラブ ・オオールクラブ	●					
②	米山富士雄 小林之子	山	・甲府クラブ ・甲府クラブ		●				
③	肥塚茂行 岡崎真知子	茨	・日立ラージ ・日立レディース			●			
④	渡辺貞三 赤尾美佐子	神	・藤沢ラージ ・藤沢レディース				●		

9 ブロック		28 コート 第2試合 10時30分予定		①	②	③	勝敗	順位
①	高橋忠夫 中田幾子	東	・代々木クラブ ・武蔵野クラブ	●				
②	相馬正三 横田光子	栃	・笑忍倶楽部 ・ドリームLC		●			
③	渡黒一利 野村 操	茨	・筑西卓友クラブ ・ASPic			●		

●3組の場合

順序	1	2	3
試合	②-③	①-③	①-②
審判	①	②	③

●4組の場合

順序	1	2	3	4	5	6
試合	①-④	②-③	①-③	②-④	①-②	③-④
審判	③	④	②	①	③	①

混合ダブルス130A 上位トーナメント

16日 進行責任者: 山本 暁美

11時15分開始予定

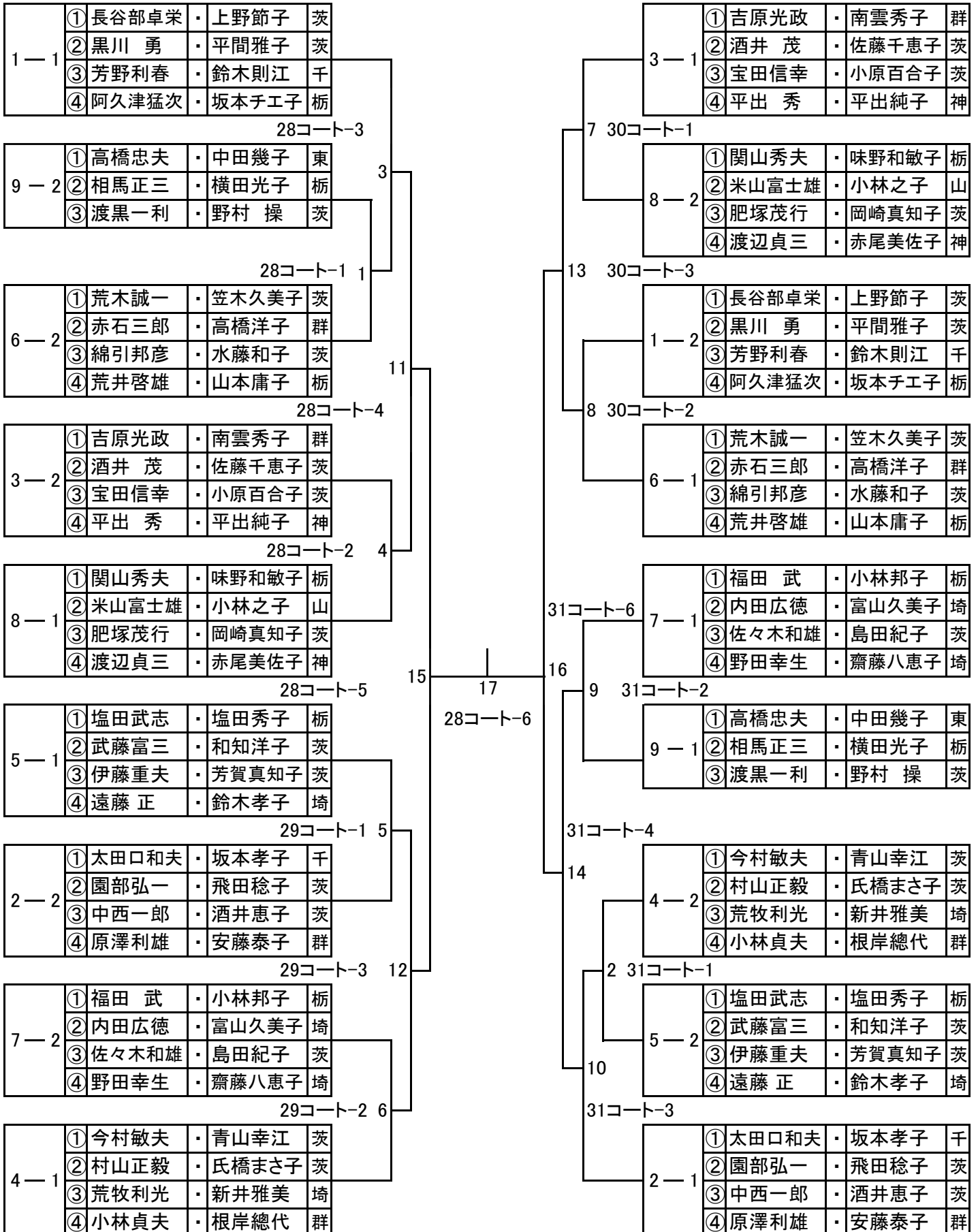

混合ダブルス130A 下位トーナメント

16日 進行責任者: 野口 克子

11時15分開始予定

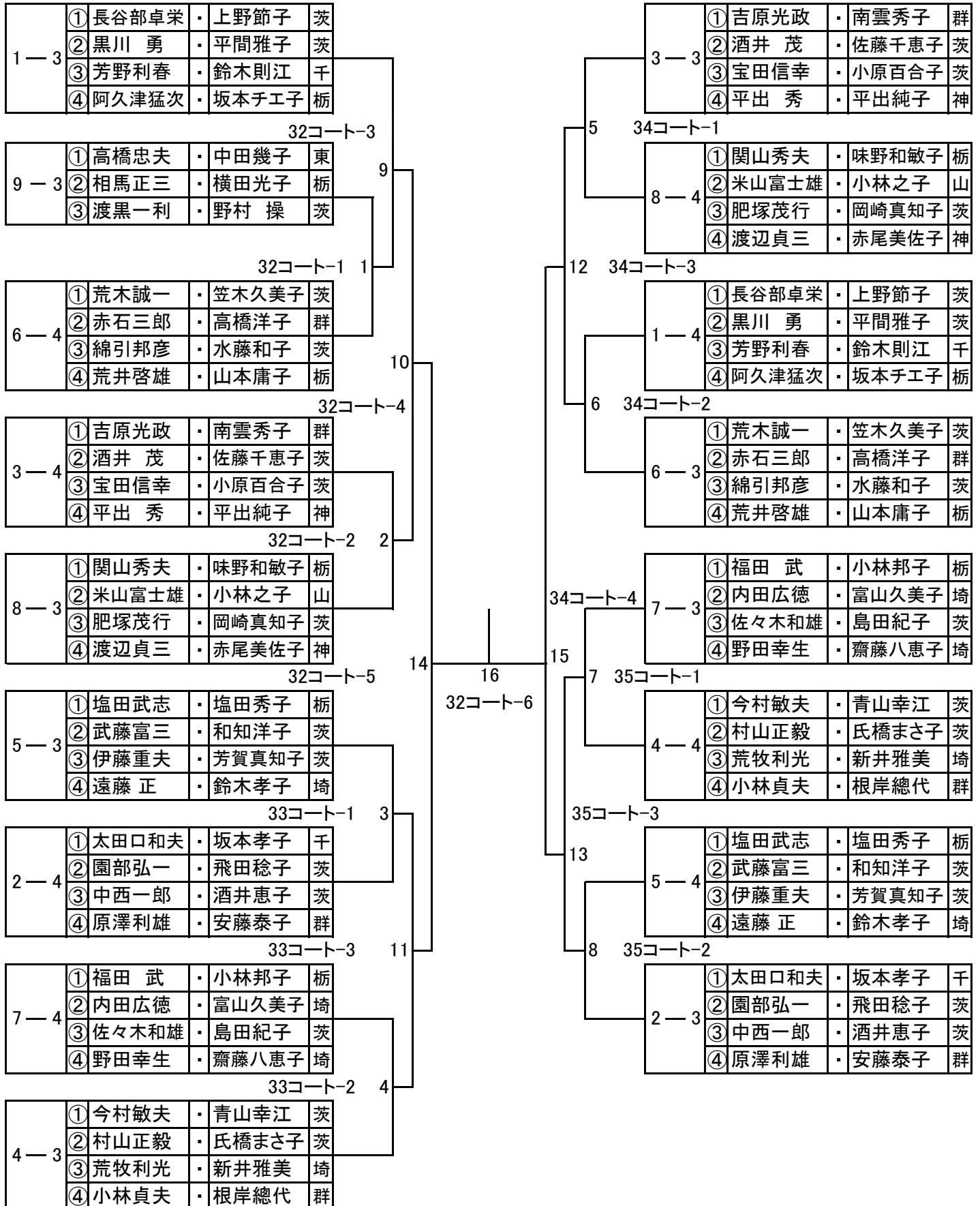

混合ダブルス140A

16日

1 ブロック 19 コート 9時45分		①	②	③	④	勝敗	順位
①	加藤 優 古市智子	埼・個人	埼・個人				
②	杉山泰信 勝 順子	千・サムディ松戸	千・サムディ松戸				
③	齊藤周三 五味美津枝	茨・大洋クラブ	茨・日立卓翔会				
④	唐澤武司 井上成子	神・藤沢ラージ	神・平塚ラージ卓明				

2 ブロック 20 コート 9時45分		①	②	③	④	勝敗	順位
①	有本仁志 大森節子	神・湘南クラブ	神・望				
②	河原春夫 高嶋喜久子	埼・FCユニオン	埼・春日部レク卓				
③	石塚恵一 吉村美代子	茨・オリオンクラブ	茨・オリオンクラブ				
④	川上渥巳 堀口和子	千・LINK	千・LINK				

3 ブロック 21 コート 9時45分		①	②	③	④	勝敗	順位
①	出口純一 出口美代子	神・平塚スマッシュ	神・平塚レディース				
②	那須雄一郎 中島嘉寿子	千・佐倉クラブ	千・かりん				
③	亀谷隆一 吉澤清子	茨・大洋クラブ	茨・双葉台クラブ				
④	石田佳男 梅田昭子	埼・九十九会	埼・春日部レク卓				

4 ブロック 22 コート 9時45分		①	②	③	④	勝敗	順位
①	渡辺為久 宮田香代子	栃・栃の木会	栃・小山ラージ				
②	大窪勝利 田島悦子	茨・日立卓翔会	茨・日立卓翔会				
③	田代希世 影山里子	埼・春日部レク卓	埼・春日部レク卓				
④	佐藤 弘 佐藤和子	千・柏クラブ	千・チェリークラブ				

5 ブロック 23 コート 9時45分		①	②	③	④	勝敗	順位
①	齋藤俊二 山崎たみ江	東・西東京クラブ	東・たまみ会				
②	原田光紀 北野正子	茨・取手楽卓クラブ	茨・オリオンクラブ				
③	山田誠一 山田有子	栃・栃の木会	栃・栃の木会				
④	内田一海 清水和子	埼・彩卓会	埼・川越市卓連				

6 ブロック 24 コート 9時45分		①	②	③	④	勝敗	順位
①	沼尾憲彌 仲山正子	栃・かもしかクラブ	栃・オオールクラブ				
②	安孫子正志 北川暁美	埼・植水クラブ	埼・たんぽぽ				
③	與澤光男 安藤孝子	茨・チーム・カワサキ	茨・双葉台クラブ				
④	宮内要治 森光瓊子	千・サムディ松戸	千・サムディ松戸				

7 ブロック 25 コート 9時45分		①	②	③	④	勝敗	順位
①	羽鳥信雄 古藤佳子	神・柏尾クラブ	神・柏尾クラブ				
②	安井邦臣 野村久見子	埼・植水クラブ	埼・卓楽会				
③	宮永直志 宮澤喜美子	東・東観会	東・卓習会				
④	松原省三 柊 聰子	茨・フリーダムクラブ	茨・牛久SC				

8 ブロック 26 コート 9時45分		①	②	③	④	勝敗	順位
①	西村雅之 櫻井英子	埼・小江戸ラージ	埼・小ヶ谷卓愛会				
②	荒木基汎 荒木初江	群・桐栄会	群・桐生みどり会				
③	萩原正隆 齋藤悦子	千・市原ラージ同好会	千・市原ラージ同好会				
④	高橋信雄 今井典子	神・松が丘クラブ	神・平塚レディース				

9 ブロック 27 コート 9時45分		①	②	③	④	勝敗	順位
①	五十畑周 桜井チイ子	栃・ドリームLC	栃・KSK卓球クラブ				
②	柿川了一 西沢マサ子	千・市原ラージ同好会	千・市原クラブ				
③	森田治利 長田セツ子	埼・春日部レク卓	埼・春日部レク卓				
④	植木正美 樋口昭代	東・リバーサイド	東・ももんが				

10 ブロック 28 コート 9時45分		①	②	③	勝敗	順位
①	齋藤 威 檜山せつ子	茨・大洋クラブ	茨・MAMAクラブ			
②	郷野 實 高島 菜	東・東京ベテラン	東・白鷗クラブ			
③	本間敏夫 熊澤愛子	神・平塚スマッシュ	神・藤沢ラージ			

混合ダブルス140A 上位トーナメント

16日 進行責任者: 小林 禮子

11時15分開始予定

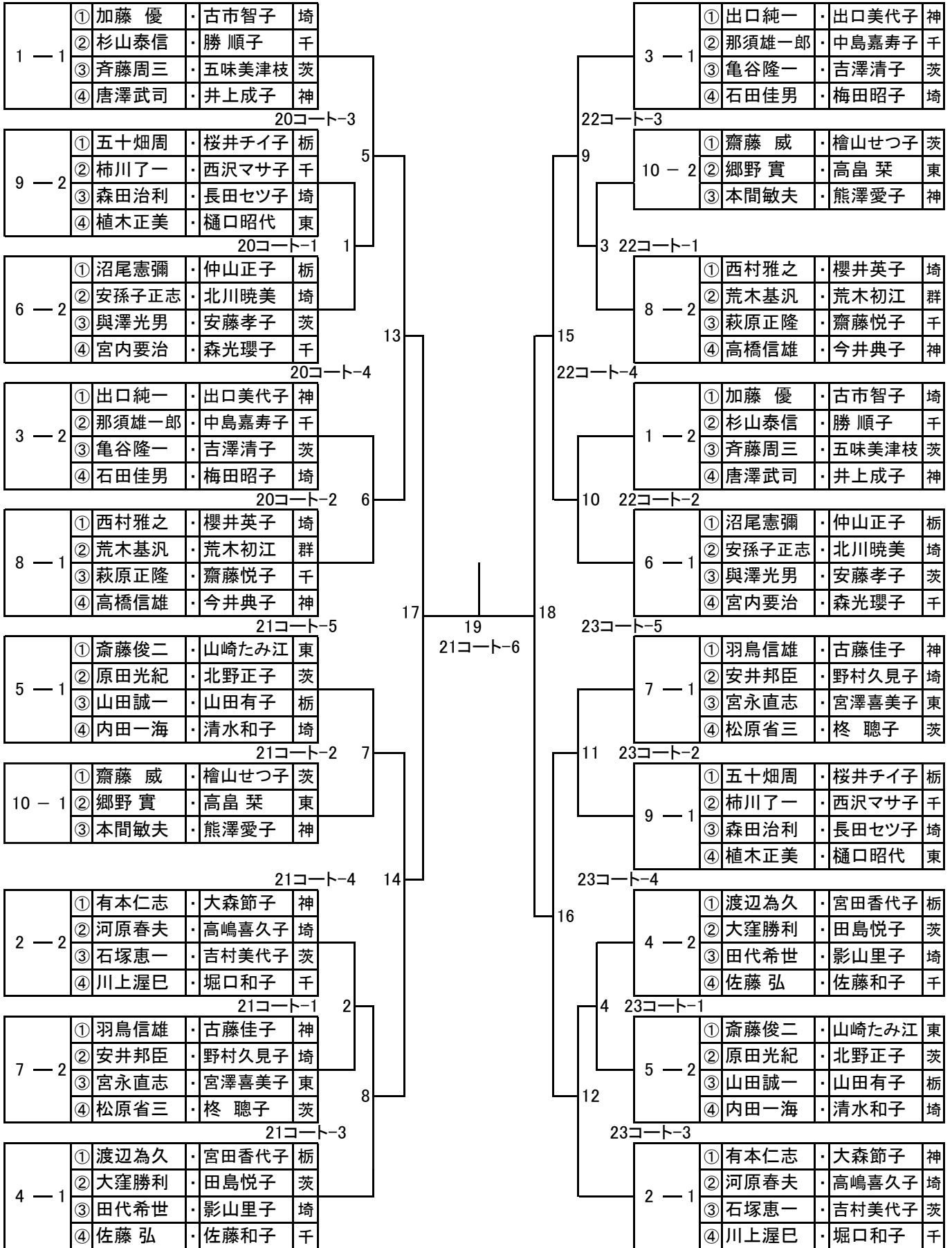

混合ダブルス140A 下位トーナメント

16日 進行責任者: 杉山 祥子

11時15分開始予定

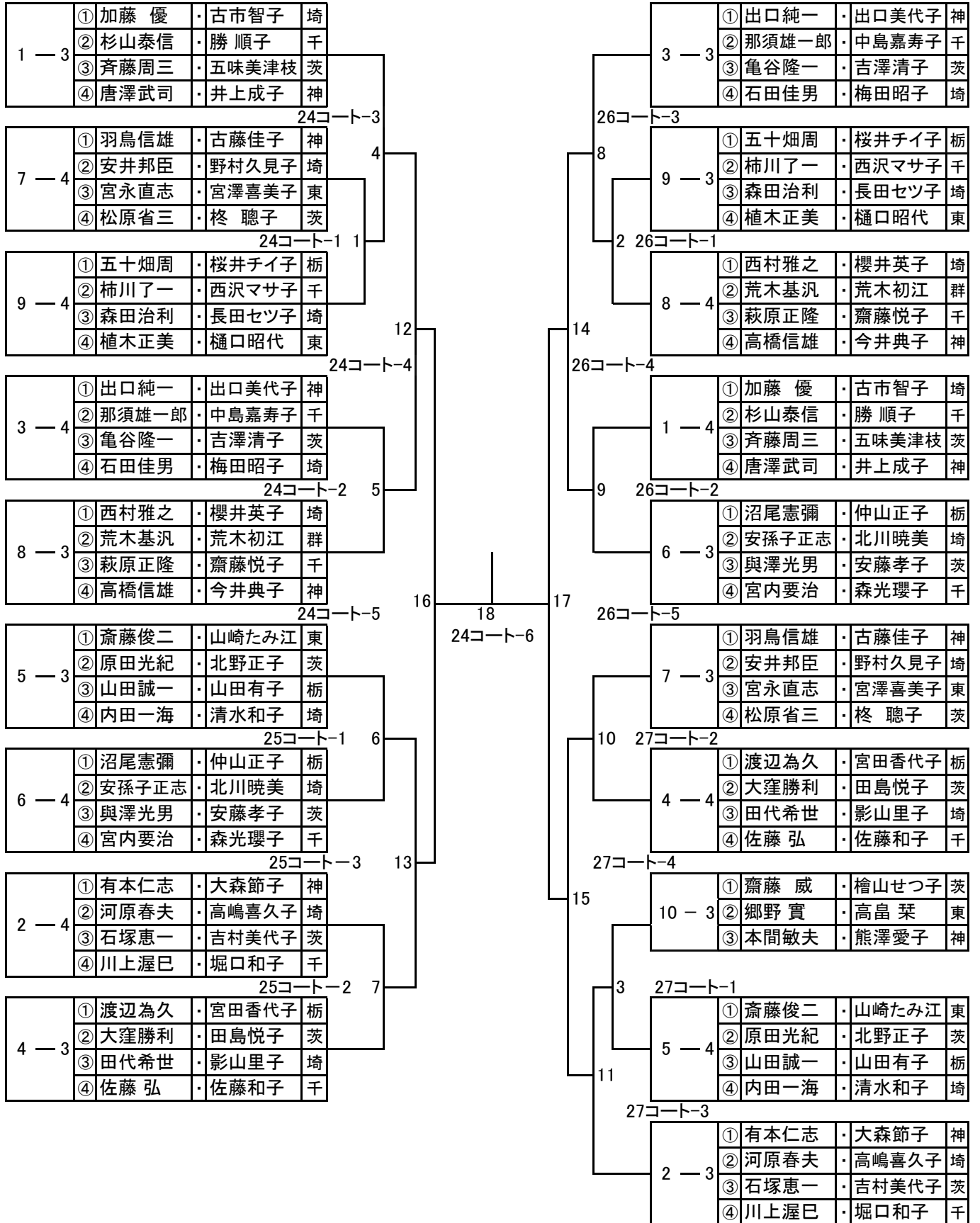

混合ダブルス150A

16日

1 ブロック		①	②	③	④	勝敗	順位
14コート 9時45分							
①	野々山尚志 田 マチ 千・ゆうゆうクラブ 千・佐倉ラーズ	/					
②	絹川 寧 沼尾啓子 栃・かもしかクラブ 栃・オオールリクラブ						
③	長坂武彦 中山サヨコ 茨・乙戸南卓球クラブ 茨・つくば学園クラブ						
④	澤村忠男 鈴木美禰子 埼・LB越谷 埼・LB越谷						

2 ブロック		①	②	③	④	勝敗	順位
15コート 9時45分							
①	新井良作 野口美知子 埼・植水クラブ 埼・ローズクラブ	/					
②	大林廣光 澁谷多美子 千・ZERO 千・ZERO						
③	水内基晴 金子都代 神・横浜ラーズ 神・横浜ラーズ						
④	高橋貞夫 島村延子 埼・九十九会 埼・春日部レク卓						

3 ブロック		①	②	③	④	勝敗	順位
16コート 9時45分							
①	伊藤文昭 寒河江ミツ子 千・ユーアイ 千・個人	/					
②	高橋一夫 百合野恵子 埼・小江戸ラーズ 埼・小江戸ラーズ						
③	富士原行彦 高島富子 茨・フリーダムクラブ 茨・オリオンクラブ						
④	城 定弘 田辺文子 神・横浜栄ラーズ 神・横浜栄ラーズ						

4 ブロック		①	②	③	④	勝敗	順位
17コート 9時45分							
①	唐橋 博 正木康子 東・代々木クラブ 東・ひよこクラブ	/					
②	広井丈夫 小澤勝子 埼・植水クラブ 埼・所沢レディース						
③	磯村 章 置鮎勝美 千・佐倉ラーズ 千・佐倉ラーズ						
④	大内明雄 高松富美子 埼・TKOクラブ 埼・ウイング						

5 ブロック		①	②	③	④	勝敗	順位
18コート 9時45分							
①	小室忠義 小林峰子 茨・日立卓翔会 茨・日立レディース	/					
②	牧内敏明 田島節子 埼・大沢卓球クラブ 埼・大沢卓球クラブ						
③	小野塚章司 永見綾子 千・ベガクラブ 千・千葉レディース						
④	奥野義守 佐々木美沙子 神・富士泉 神・柏尾クラブ						

6 ブロック		①	②	③	勝敗	順位
13コート 第2試合 10時30分予定						
①	芦谷 勇 山崎和子 千・ゆうゆうクラブ 千・ゆうゆうクラブ	/				
②	橋本健吾 田中由紀子 茨・東中根団地卓友会 茨・東中根団地卓友会					
③	毛利達夫 樽松愛子 埼・ローズクラブ 埼・さくらクラブ					

●3組の場合

順序	1	2	3
試合	②-③	①-③	①-②
審判	①	②	③

●4組の場合

順序	1	2	3	4	5	6
試合	①-④	②-③	①-③	②-④	①-②	③-④
審判	③	④	②	①	③	①

混合ダブルス150A 上位トーナメント

16日 進行責任者: 宮内悦子

11時15分開始予定

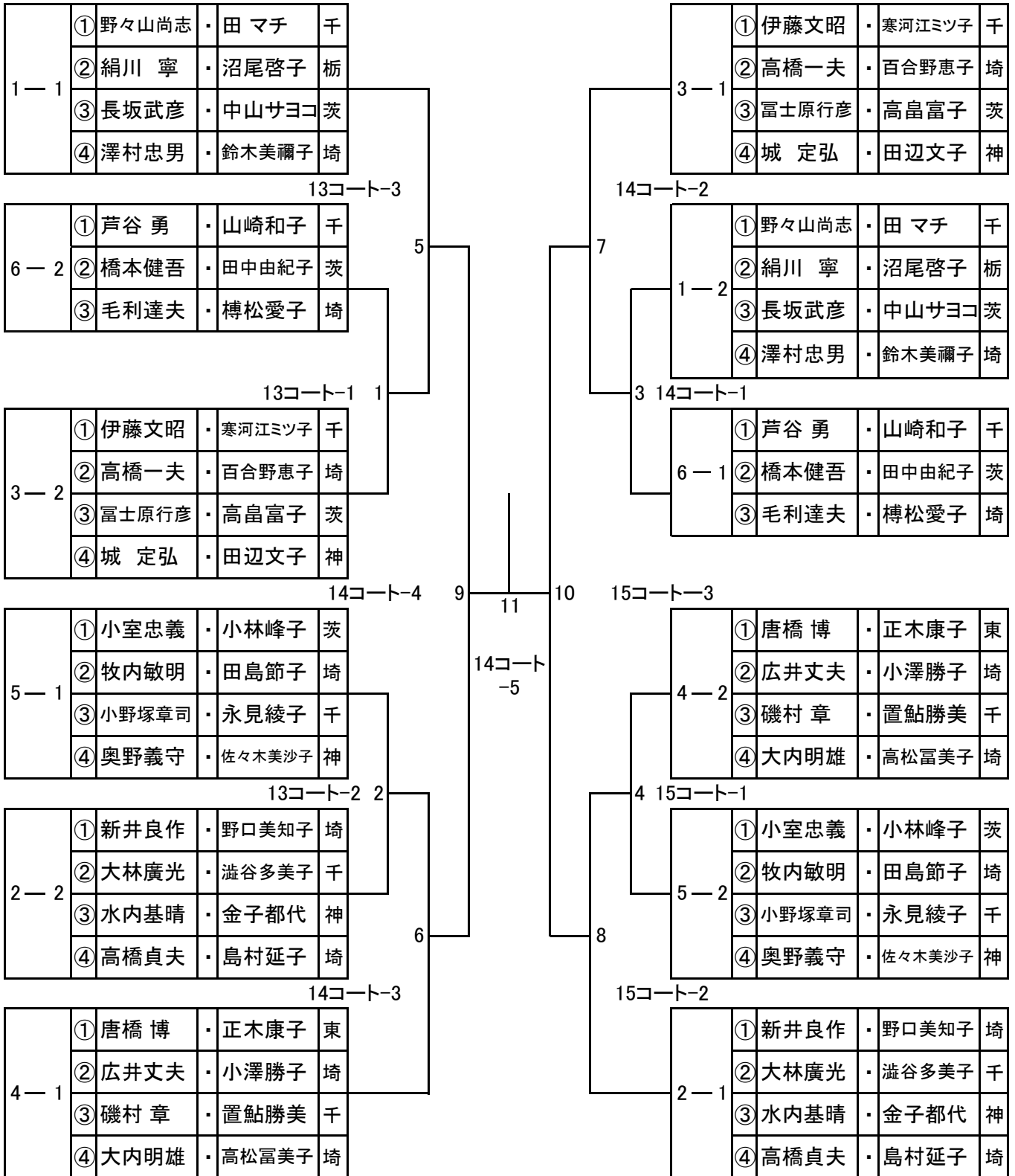

混合ダブルス 150A 下位トーナメント

16日 進行責任者: 相澤 美子

11時15分開始予定

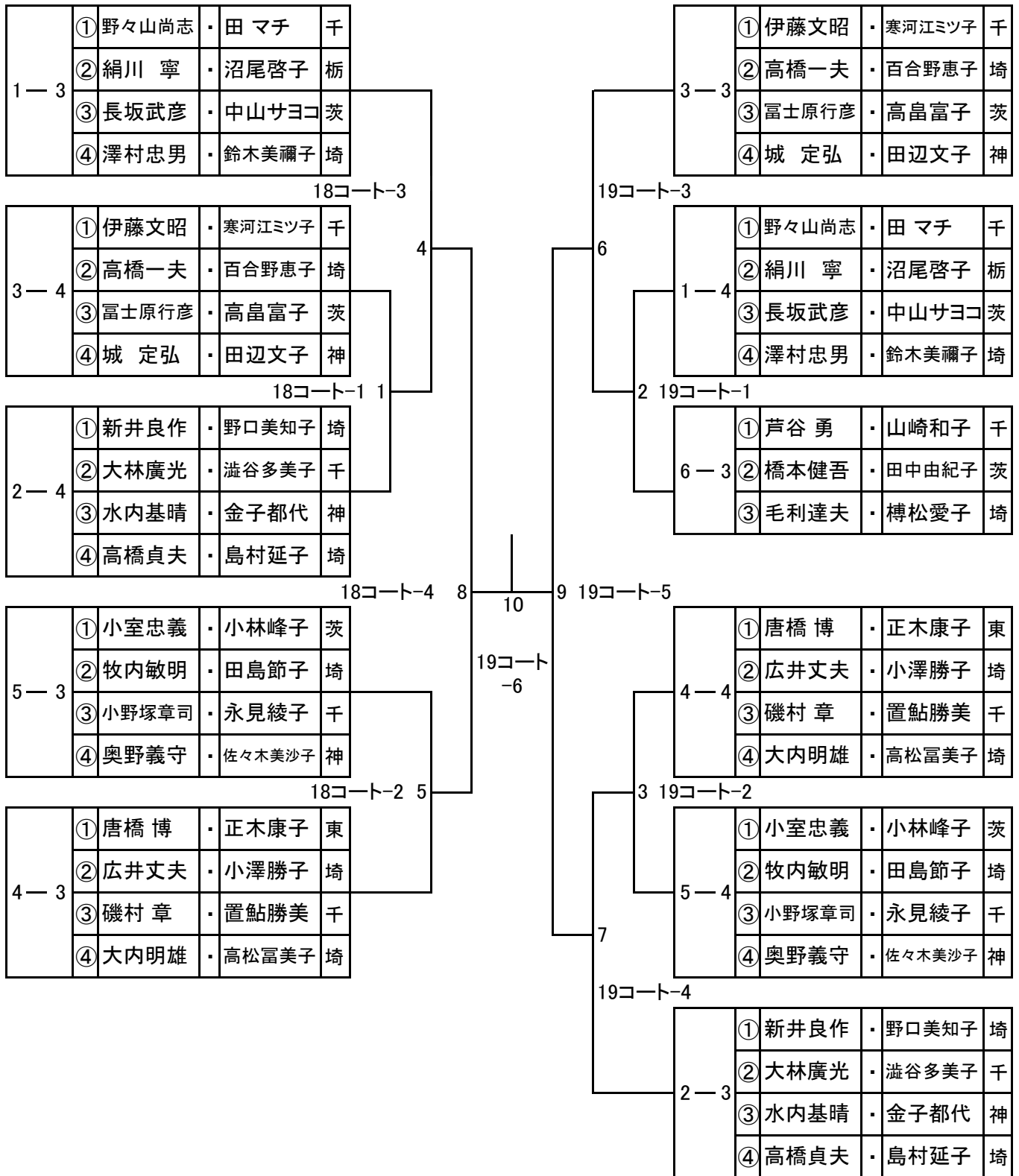

混合ダブルス160A

16日

1 ブロック			①	②	③	④	勝敗	順位
11コート 9時45分								
①	富岡道男 山田千代子	・ あざみ会 崎 ・ 浦和レディース						
②	半田富良 川端八千代	・ 晃陽クラブ 栃 ・ ブルースカイ						
③	平泉廸彦 松本美佐江	・ 横浜ラージ 神 ・ 横浜ラージ						
④	芳賀文治 細田明子	・ 代々木クラブ 東 ・ ももんが						

2 ブロック			①	②	③	④	勝敗	順位
12コート 9時45分								
①	平井建昭 大野広子	・ 横浜ラージ 神 ・ 横浜ラージ						
②	坂居俊治 千住清枝	・ 卓星会 崎 ・ 彩友会						
③	笠原一郎 田中洋子	・ いずみ 栃 ・ 栃の木会						
④	佐藤寿男 橘木悦子	・ 小江戸ラージ 崎 ・ 川越市卓連						

3 ブロック			①	②	③	勝敗	順位
13コート 9時45分							
①	鈴木伸夫 大家喜久江	・ オオヤクラブ 千 ・ オオヤクラブ					
②	菅沼萬之助 伊藤利子	・ 個人 東 ・ 調布市卓球連盟					
③	山崎 実 中丸順子	・ 春日部レク卓 崎 ・ TKOクラブ					

●3組の場合

順序	1	2	3
試合	②-③	①-③	①-②
審判	①	②	③

●4組の場合

順序	1	2	3	4	5	6
試合	①-④	②-③	①-③	②-④	①-②	③-④
審判	③	④	②	①	③	①

混合ダブルス160A 決勝トーナメント

16日 進行責任者: 田中 幹彦

11時15分開始予定

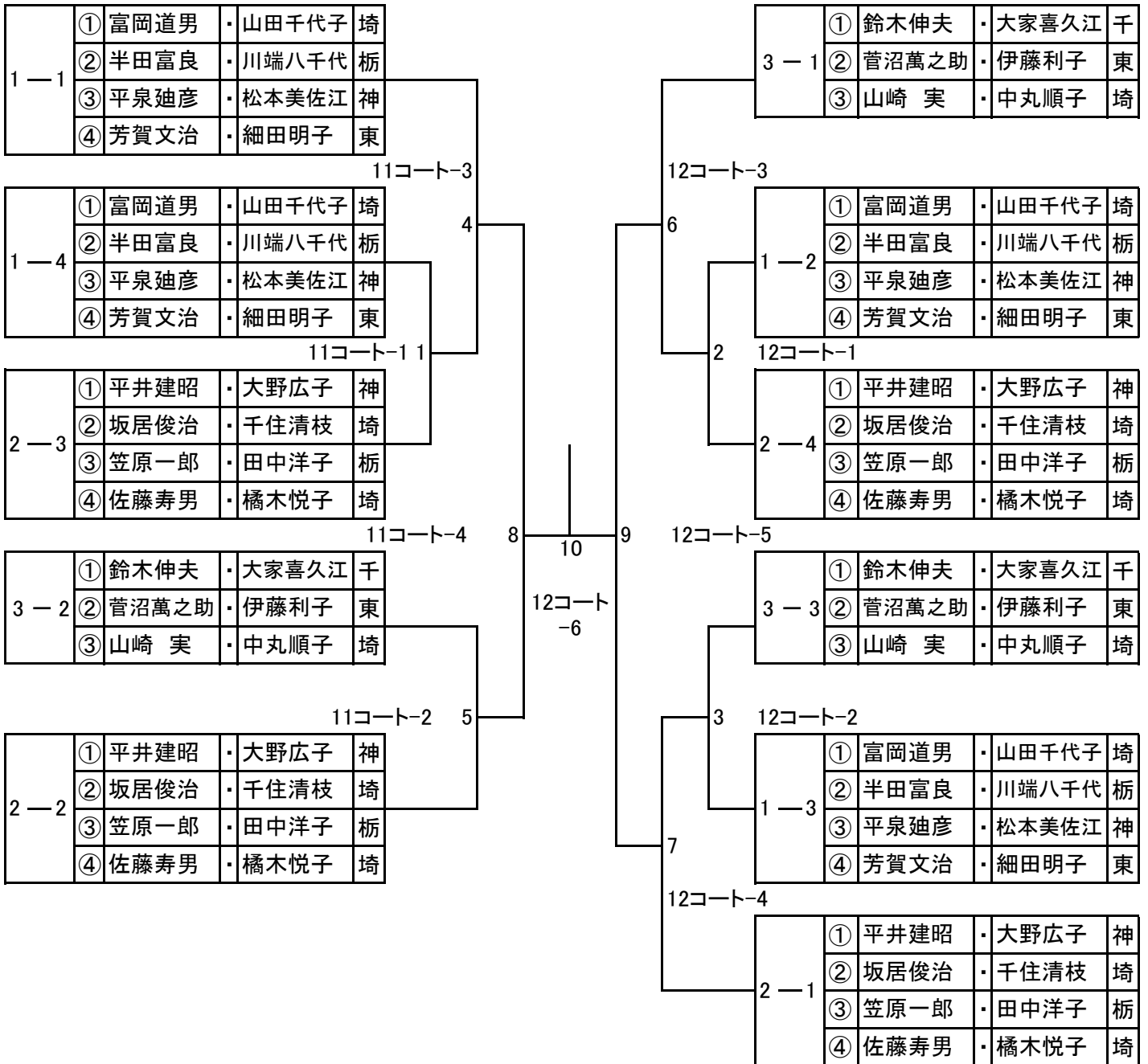

混合ダブルス170A

16 日

16～17コート		11時15分予定	①	②	③	④	⑤	勝敗	順位
①	伊佐卓男 加世田節子	・ 個人 神 ・ 横浜ラージ	/						
②	小山晴三 染谷春江	・ 練馬ラージ 東 ・ アルファー							
③	久保基弘 梅原幸子	・ 個人 東 ・ ひまわりクラブ							
④	湯澤勇一郎 塩澤浩子	・ かたくりL 群 ・ 風							
⑤	川崎健市 川崎良子	・ ニコニコクラブ 茨 ・ ニコニコクラブ							

試合順序

順序	1	2	3	4	5	6	7	8	9	10
試合	①-⑤	②-④	①-③	④-⑤	②-⑤	③-④	①-④	②-③	①-②	③-⑤
審判	②	①	⑤	③	④	①	②	⑤	③	④

混合ダブルス一般A、一般B

18日

1～2 コート		9時15分	①	②	③	④	⑤	⑥	勝敗	順位	
①	藤本武司 前原麻芳	東 ・ ニッタクサンフレンド ・ 平沼クラブ	/								
②	菊田晴之 大野さゆり	茨 ・ 白帆クラブ ・ 卓球めぐり									
③	鷺見 明 鷺見尚子	栃 ・ 桜クラブ ・ 桜クラブ									
④	黒須高明 高野明美	千 ・ ZERO ・ ZERO									
⑤ B	松本俊昭 長山寛子	茨 ・ サンスポーツ ・ 朋友クラブ									一般B
⑥ B	矢田部雄二 矢田部恵	栃 ・ 祇園会 ・ 祇園会									一般B

一般Bの選手は、2組の直接結果により順位を決めます。

試合順序

順序	1	2	3	4	5	6	7	8	9	10
試合	①-⑥	②-⑤	③-④	①-⑤	②-③	④-⑥	①-④	②-⑥	③-⑤	①-③
審判	④	③	②	⑥	①	⑤	③	④	①	⑤
順序	11	12	13	14	15					
試合	②-④	⑤-⑥	①-②	③-⑥	④-⑤					
審判	⑥	②	③	④	①					

混合ダブルス100B

18日

1 ブロック		11 コート 9時15分		①	②	③	④	勝敗	順位
①	田村勇人 武田光子	茨	・ 右糶クラブ ・ 花水木						
②	山口直行 大出秀子	栃	・ M-step ・ 巴波クラブ						
③	河野利明 高橋光江	栃	・ 大田原LC ・ 大田原LC						
④	杉山幸一 海老澤照子	茨	・ 日立卓翔会 ・ 赤塚幼稚園						

2 ブロック		12 コート 9時15分		①	②	③	④	勝敗	順位
①	高田 久 甲 たき子	茨	・ 卓順会 ・ 卓栄会						
②	近藤 等 榊原みち子	栃	・ M-step ・ 佐野犬伏会						
③	山口健治 植竹静子	栃	・ 大田原LC ・ 大田原LC						
④	深山達也 大塚菊子	茨	・ なかクラブ ・ なかクラブ						

3 ブロック		13 コート 9時15分		①	②	③	④	勝敗	順位
①	小山美一 古屋かよ子	山	・ 中央クラブ ・ 甲府クラブ						
②	小貫 正 加藤禎子	栃	・ 小山ラージ ・ 祇園会						
③	武藤茂雄 武藤友理子	茨	・ 筑西クラブ ・ 筑西クラブ						
④	大島政浩 菊地幸江	栃	・ 矢板クラブ ・ 大田原LC						

4 ブロック		14 コート 9時15分		①	②	③	勝敗	順位
①	佐山祐治 久保田みどり	群	・ かたくりL ・ 桐生みどり会					
②	大塚栄二 亀田青依	茨	・ 右糶クラブ ・ つくば学園クラブ					
③	高嶺昭一 高嶺秀子	栃	・ 祇園会 ・ 祇園会					

●3組の場合

順序	1	2	3
試合	②-③	①-③	①-②
審判	①	②	③

●4組の場合

順序	1	2	3	4	5	6
試合	①-④	②-③	①-③	②-④	①-②	③-④
審判	③	④	②	①	③	①

混合ダブルス100B 決勝トーナメント

18日 進行責任者: 柿沼 寛

10時45分開始予定

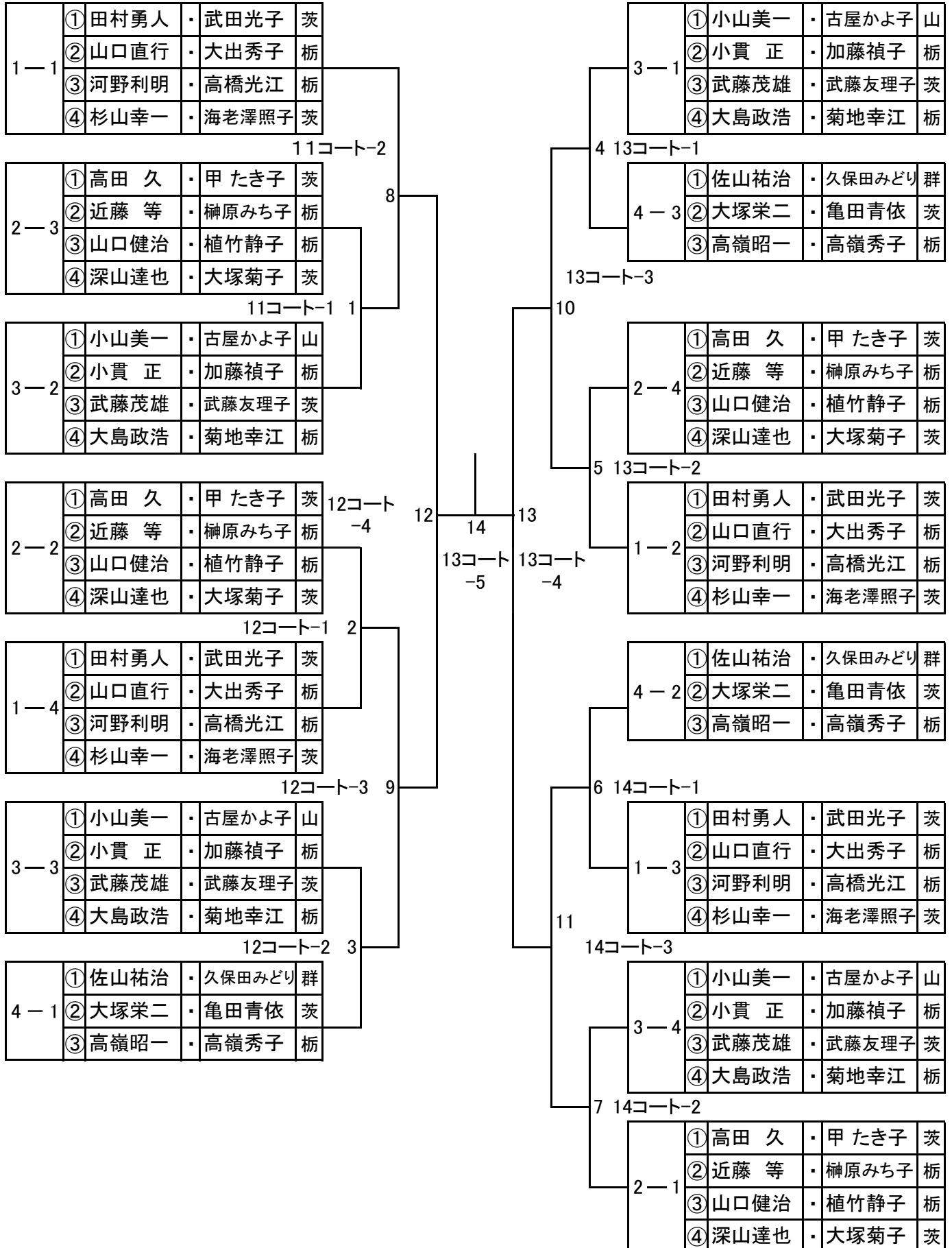

混合ダブルス120B

18日

1 ブロック		3 コート		9時15分		①	②	③	④	勝敗	順位
①	中村辰己 泊内久江	埼	・武団 ・武団								
②	藤原方紀 永田てい子	茨	・取手楽卓クラブ ・個人								
③	橋本宗男 波戸場登美江	栃	・佐野犬伏会 ・足利レディース								
④	金山仁志 高田久子	栃	・大田原LC ・大田原LC								

2 ブロック		4 コート		9時15分		①	②	③	④	勝敗	順位
①	国府田博文 染谷喜代美	茨	・ウイザード ・花水木								
②	澤崎壽幸 山中久美子	茨	・SKLクラブ ・SKLクラブ								
③	塚越悌二 吉澤典子	栃	・ATC ・足利レディース								
④	岩間正信 小野純子	栃	・あじさい ・日の出								

3 ブロック		5 コート		9時15分		①	②	③	④	勝敗	順位
①	吉成正之 菊池友子	栃	・大田原LC ・大田原LC								
②	蓮見 聡 杉本江美子	茨	・SKLクラブ ・SKLクラブ								
③	深海房雄 福田敬子	栃	・かもしかクラブ ・オオールクラブ								
④	松岡安浩 植村比奈子	神	・富士クラブ ・富士クラブ								

4 ブロック		6 コート		9時15分		①	②	③	④	勝敗	順位
①	河又春雄 小川真理子	栃	・もおかLC ・もおかLC								
②	松平 伸 市川喜子	茨	・水戸あおいLBC ・チーム・カワサキ								
③	松本武夫 鉄 恵子	栃	・大田原LC ・大田原LC								
④	佐々木 進 佐々木廣子	茨	・卓順会 ・卓順会								

5 ブロック		7 コート		9時15分		①	②	③	④	勝敗	順位
①	倉持光雄 門井利恵子	茨	・右靱クラブ ・桜SC								
②	菊地幹雄 小室純子	栃	・大田原LC ・大田原LC								
③	井坂良昭 網谷尚子	茨	・なかクラブ ・なかクラブ								
④	藤井一正 中山八重子	栃	・祇園会 ・栃OTOME								

6 ブロック		8 コート		9時15分		①	②	③	勝敗	順位	
①	兵頭文則 田中智恵子	茨	・右靱クラブ ・桜SC								
②	大塚 実 江本千佳子	茨	・卓遊クラブ ・MIX								
③	大平伸博 溶定栄子	栃	・大田原LC ・大田原LC								

●3組の場合

順序	1	2	3
試合	②-③	①-③	①-②
審判	①	②	③

●4組の場合

順序	1	2	3	4	5	6
試合	①-④	②-③	①-③	②-④	①-②	③-④
審判	③	④	②	①	③	①

混合ダブルス120B 上位トーナメント

18日 進行責任者: 黒川 勇

10時45分開始予定

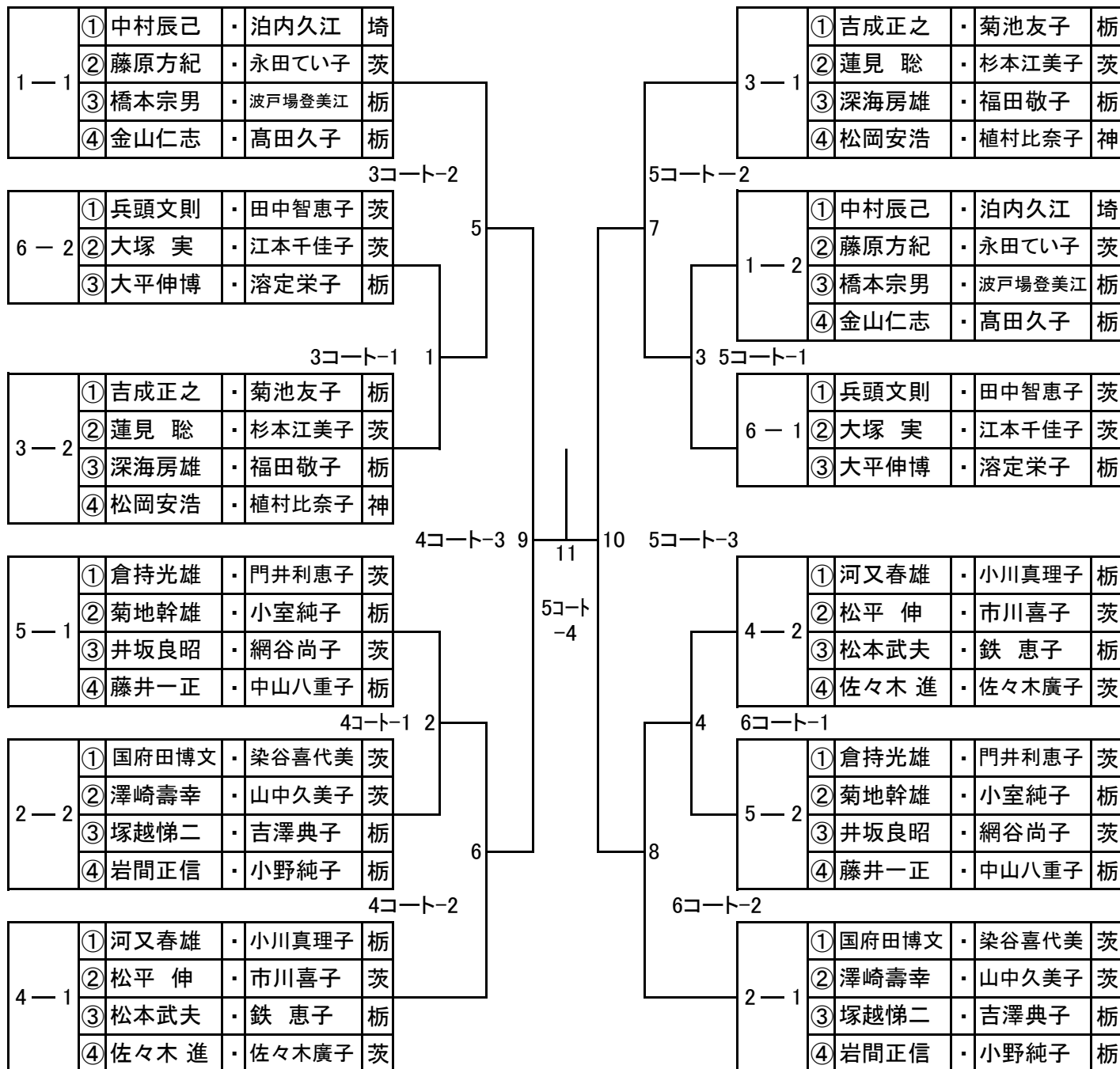

混合ダブルス120B 下位トーナメント

18日 進行責任者: 野口 克子

10時45分開始予定

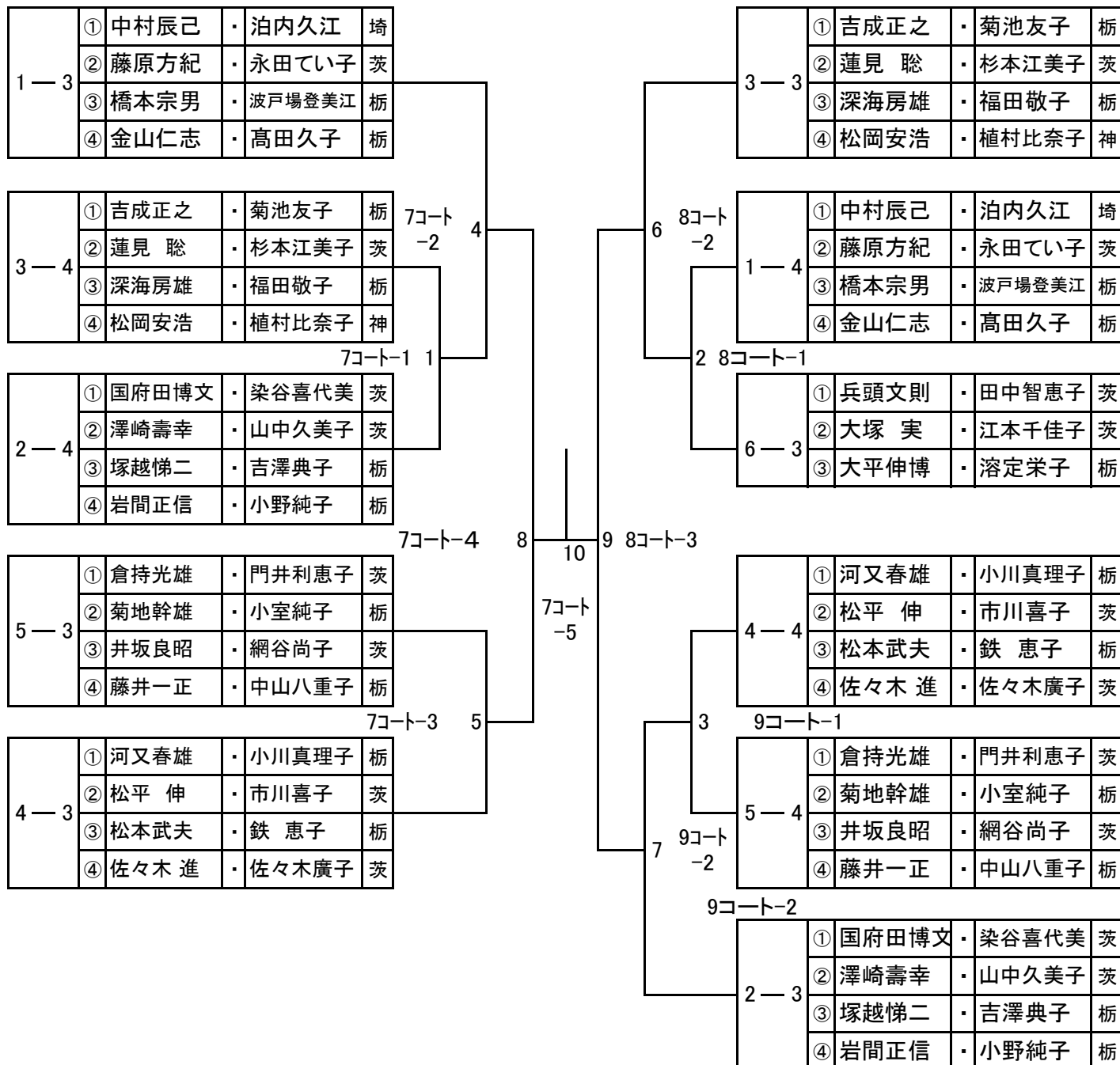

混合ダブルス130B

16日

1 ブロック 3 コート 9時45分		①	②	③	④	勝敗	順位
①	島田行雄 栗飯原初江	・春日部レク卓 埼・春日部レク卓	○	○	○	○	
②	永井俊一 天野陽子	・三郷SKS 埼・三郷SKS	○	○	○	○	
③	丸山隆志 山本節子	・平成クラブ 栃・小山ラージ	○	○	○	○	
④	居在家 功 水落真弓	・なかクラブ 茨・なかクラブ	○	○	○	○	

2 ブロック 4 コート 9時45分		①	②	③	④	勝敗	順位
①	岡本好美 石川なつ江	・青空ラージ 茨・青空ラージ	○	○	○	○	
②	朝岡真央 加藤明子	・大沢卓球クラブ 埼・三郷SKS	○	○	○	○	
③	小川喜美雄 佐藤トシ子	・春日部レク卓 埼・春日部レク卓	○	○	○	○	
④	宮本廣美 山下理偉子	・東中根団地卓友会 茨・東中根団地卓友会	○	○	○	○	

3 ブロック 5 コート 9時45分		①	②	③	④	勝敗	順位
①	田中克昌 田中成子	・彩友会 埼・彩友会	○	○	○	○	
②	高橋正行 鈴木節子	・春日部レク卓 埼・春日部レク卓	○	○	○	○	
③	福田 豊 豊田和子	・たまちゃん 栃・もおかLC	○	○	○	○	
④	川本 昇 石田トモ子	・フローラクラブ 茨・ひたちなかレディース	○	○	○	○	

4 ブロック 6 コート 9時45分		①	②	③	④	勝敗	順位
①	佐々木秀男 杉山きよみ	・牛久SC 茨・筑西クラブ	○	○	○	○	
②	松岡啓二 藤原美穂子	・彩友会 埼・雅倶楽部	○	○	○	○	
③	平井康正 永堀和子	・日の出 栃・たまちゃん	○	○	○	○	
④	坂田 記 高橋智恵子	・さわやかL 群・さわやかL	○	○	○	○	

5 ブロック 7 コート 9時45分		①	②	③	④	勝敗	順位
①	渡部四朗 忍垂悦子	・KLC 茨・筑西クラブ	○	○	○	○	
②	大村希世 新村直枝	・卓楽会 埼・め組	○	○	○	○	
③	大塚直己 佐藤美津江	・日の出 栃・日の出	○	○	○	○	
④	中野省三 下館昌子	・ヨコスカ ラージ 神・玉縄クラブ	○	○	○	○	

6 ブロック 8 コート 9時45分		①	②	③	④	勝敗	順位
①	佐藤孝夫 佐藤励子	・春日部レク卓 埼・春日部レク卓	○	○	○	○	
②	桜井義幸 露崎みさお	・オリオンクラブ 茨・雅クラブ	○	○	○	○	
③	田中勝磨 滝澤とよ	・平成クラブ 栃・小山ラージ	○	○	○	○	
④	浜口壮一郎 滝沢悦子	・富士クラブ 神・栄ラージ	○	○	○	○	

7 ブロック 9 コート 9時45分		①	②	③	④	勝敗	順位
①	大志田米光 峯岸好子	・富士クラブ 神・富士クラブ	○	○	○	○	
②	湯原慶二 熊倉順子	・牛久SC 茨・牛久SC	○	○	○	○	
③	堀井 孝 西内秀子	・春日部レク卓 埼・春日部レク卓	○	○	○	○	
④	鶴沢英三 前川良江	・TT下平 群・TT下平	○	○	○	○	

8 ブロック 10 コート 9時45分		①	②	③	④	勝敗	順位
①	小河原一憲 米川信子	・友遊クラブ 茨・サンアクセス	○	○	○	○	
②	野尻清二 大和田静江	・武団 埼・九十九会	○	○	○	○	
③	坂本一位 西島敬子	・東中根団地卓友会 茨・東中根団地卓友会	○	○	○	○	
④	鈴木規夫 田島宏子	・藤沢ラージ 神・玉縄クラブ	○	○	○	○	

試合の順序

順序	1	2	3	4	5	6
試合	①－④	②－③	①－③	②－④	①－②	③－④
審判	③	④	②	①	③	①

混合ダブルス130B 上位トーナメント

16日 進行責任者: 柿沼 寛

11時15分開始予定

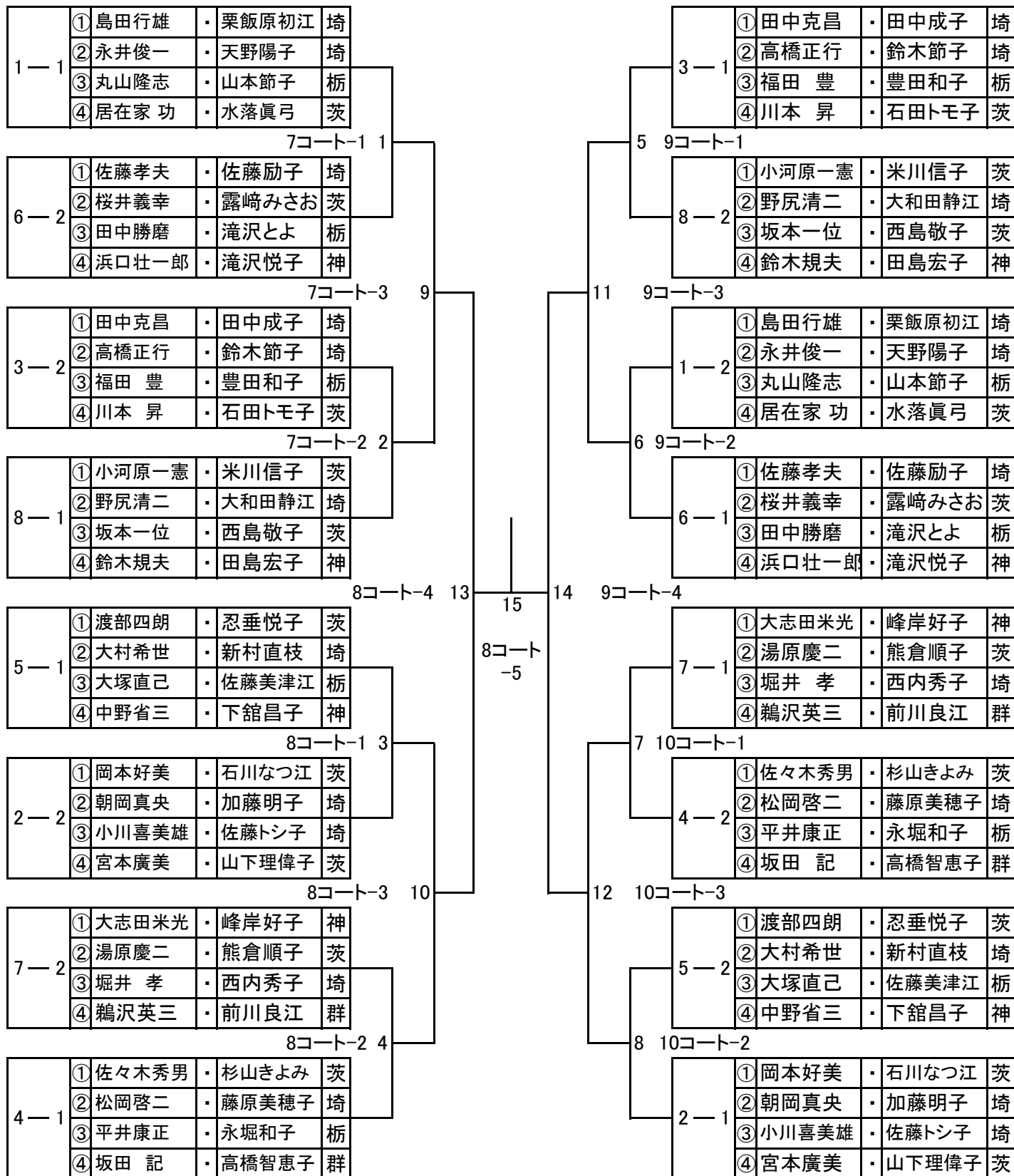

混合ダブルス130B 下位トーナメント

16日 進行責任者:関口 京子

11時45分開始予定

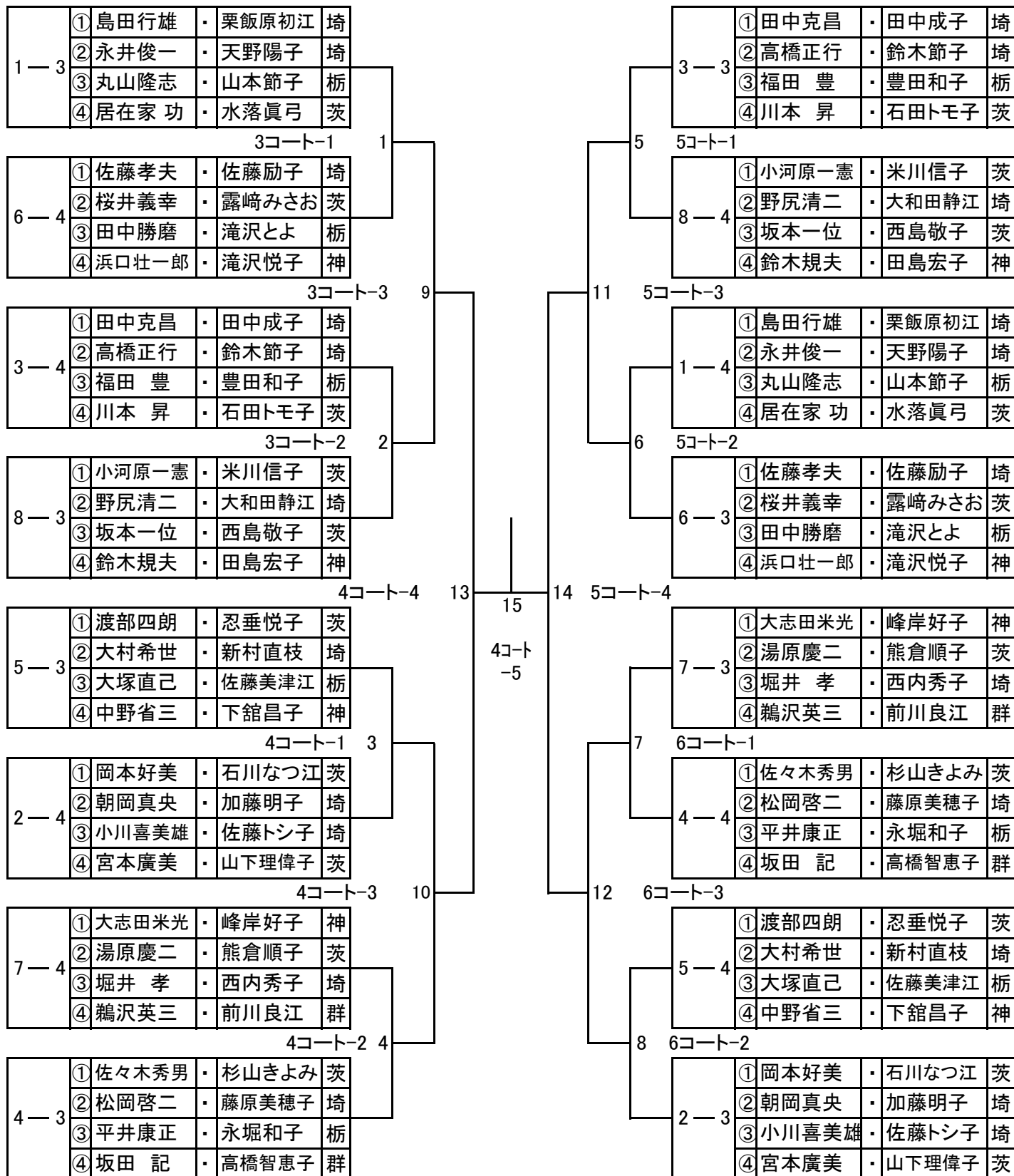

混合ダブルス140B

16日 サブアリーナ

1 ブロック 42 コート 9時45分		①	②	③	④	勝敗	順位
①	村田孝雄 源川紘子	・植水クラブ 埼・さくらクラブ	/				
②	千田和美 赤石ミキ	・藤沢ラージ 神・藤沢ラージ					
③	塩井庸次 岩崎澄子	・もおかLC 栃・KSK卓球クラブ					
④	砂見次男 吉村文子	・筑西卓友クラブ 茨・筑西卓友クラブ					

2 ブロック 43 コート 9時45分		①	②	③	④	勝敗	順位
①	大澤正明 大澤美代子	群・みやまクラブ 群・みやまクラブ	/				
②	熊田 保 及川幸世	茨・松代クラブ 茨・島名卓球サークル					
③	毛塚 孝 上原淑子	埼・春日部レク卓 埼・九十九会					
④	澤辺忠五 澤辺和子	・小山ラージ 栃・小山ラージ					

3 ブロック 44 コート 9時45分		①	②	③	④	勝敗	順位
①	山岸昂夫 三木正子	・フリーダムクラブ 茨・松代クラブ	/				
②	遠藤 守 風巻マサ	・わかばクラブ 茨・わかばクラブ					
③	飛坂基夫 菅沼典子	・大東クラブ 埼・小ヶ谷卓愛会					
④	丸山昭雄 茂木恵美子	・さわやかL 群・さわやかL					

4 ブロック 45 コート 9時45分		①	②	③	④	勝敗	順位
①	川崎明弘 田中郁子	・水郷ラージ 茨・水郷ラージ	/				
②	野原 稔 野原英子	栃・壬生ラージ 栃・壬生ラージ					
③	毛利有孝 金子とみ子	埼・九十九会 埼・春日部レク卓					
④	相原春夫 有我法子	・みやまクラブ 群・みやまクラブ					

5 ブロック 46 コート 9時45分		①	②	③	④	勝敗	順位
①	渡辺一敏 柏瀬順子	群・城卓会 群・城卓会	/				
②	高橋正尚 飯合公子	・卓遊クラブ 茨・MIX					
③	大武進一 尾嶋敬子	埼・春日部レク卓 埼・春日部レク卓					
④	根本 榮 大河原ヒデ子	・かもしかクラブ 栃・かもしかクラブ					

6 ブロック 47 コート 9時45分		①	②	③	④	勝敗	順位
①	小堀文雄 谷口光美	・武団 埼・夢華クラブ	/				
②	下村 修 住谷さちこ	・東中根団地卓友会 茨・東中根団地卓友会					
③	野口三郎 田澤志津子	・かもしかクラブ 栃・かもしかクラブ					
④	星野 章 関山禮子	・渡良瀬 群・桐生みどり会					

7 ブロック 48 コート 9時45分		①	②	③	④	勝敗	順位
①	関根武志 関根春江	・卓栄会 埼・卓栄会	/				
②	金 哲夫 鶴町みち子	・卓栄会 茨・卓栄会					
③	手塚恵寿 渡辺敦子	・栃の木会 栃・栃の木会					
④	玉野榮一 新山佳子	・FTC 神・ポピーズ					

8 ブロック 49 コート 9時45分		①	②	③	④	勝敗	順位
①	江原正明 石塚ヒロ子	神・寒川卓友 神・浜卓会	/				
②	清水利夫 石井友子	・卓栄会 茨・卓栄会					
③	藤田 進 永田令子	・TTC浦和 埼・彩友会					
④	関根喜代司 中澤房子	・秀卓会 群・TT下平					

9 ブロック 50 コート 9時45分		①	②	③	④	勝敗	順位
①	寺尾美晴 堀口育子	・流山アストロズ 千・流山アストロズ	/				
②	恩田益夫 鈴木綾子	・フローラクラブ 茨・ひたちなかレディース					
③	渡辺民生 谷内フミ	・九十九会 埼・春日部レク卓					
④	塚田英男 井上靖子	・渡良瀬 群・桐生みどり会					

10 ブロック 41 コート 第2 試合10時30分予定		①	②	③	勝敗	順位
①	久保山英樹 小川久美子	・牛久SC 茨・牛久SC	/			
②	倉林滋雄 布川洋子	群・桐栄会 群・桐生みどり会				
③	引地敏美 小室佐喜子	・小山ラージ 栃・小山ラージ				

●3組の場合

順序	1	2	3
試合	②-③	①-③	①-②
審判	①	②	③

●4組の場合

順序	1	2	3	4	5	6
試合	①-④	②-③	①-③	②-④	①-②	③-④
審判	③	④	②	①	③	①

混合ダブルス140B 上位トーナメント

16日 進行責任者: 茂田てる江

11時15分開始予定

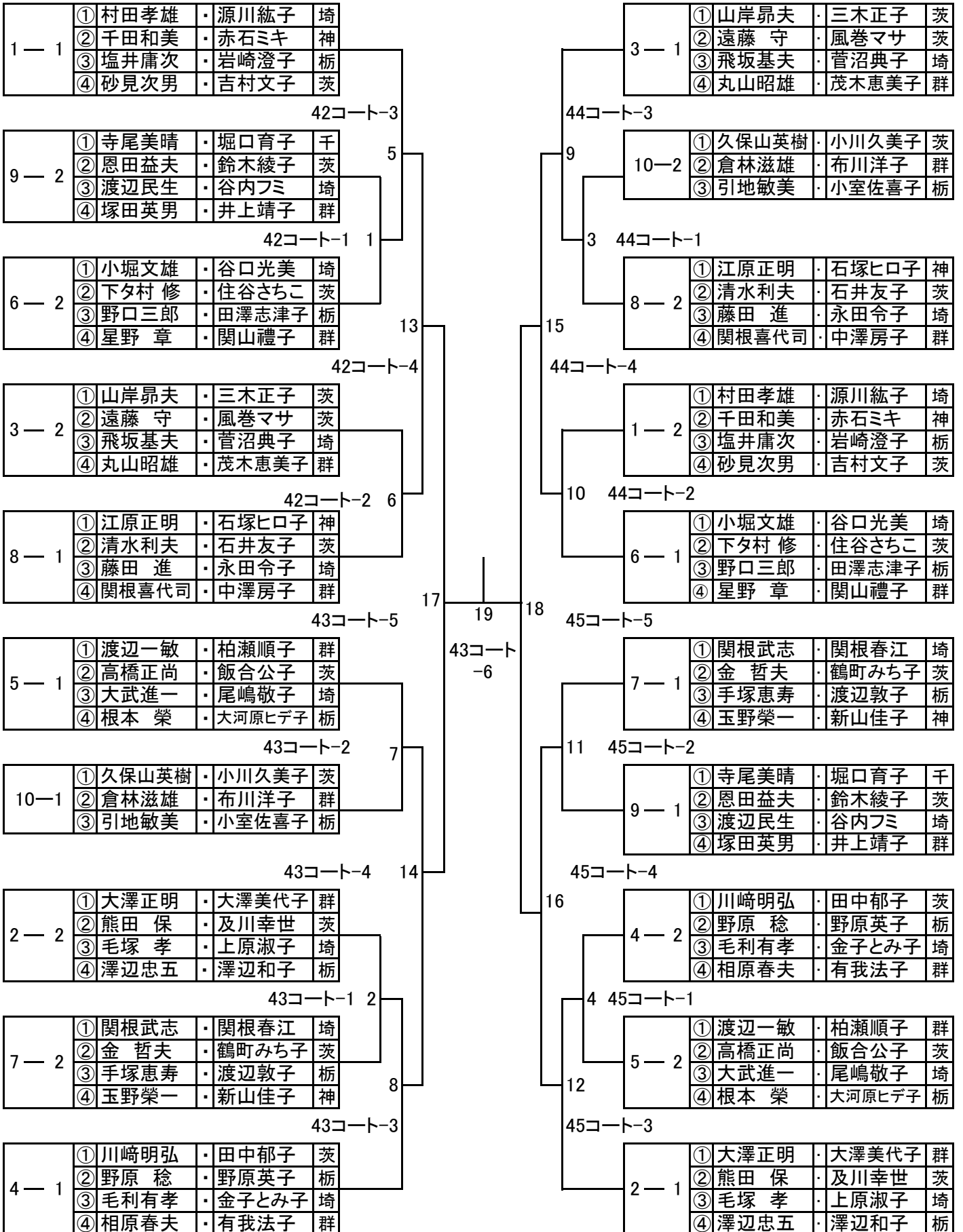

混合ダブルス140B 下位トーナメント

16日 進行責任者: 木村 里司

11時15分開始予定

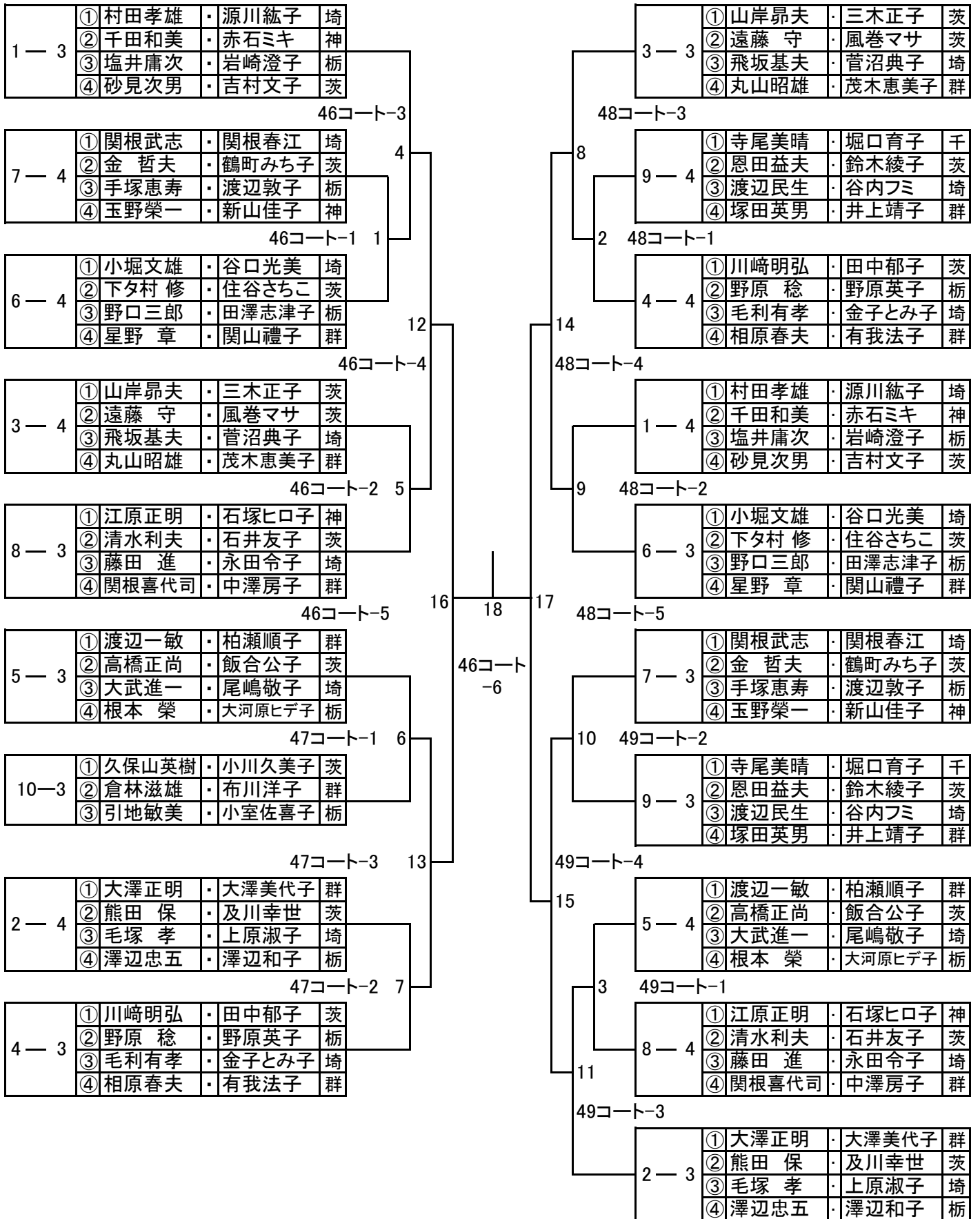

混合ダブルス150B

16日 サブアーナ

1 ブロック		①	②	③	④	勝敗	順位
37 コート	9時45分						
①	中島章隆 大友清子	茨	・ 東海ラージ				
			・ 東海ラージ				
②	大出和男 横澤朝子	埼	・ 八潮クラブ				
			・ 八潮クラブ				
③	中山弘二 橋本素子	神	・ サンTC				
			・ 横浜ラージ				
④	柏瀬 博 玉置時子	群	・ 城卓会				
			・ 城卓会				

2 ブロック		①	②	③	④	勝敗	順位
38 コート	9時45分						
①	萩田忠雄 富永和子	栃	・ ニュースター				
			・ ATC				
②	小嶋昭一 朝倉静枝	埼	・ 小ヶ谷卓愛会				
			・ 小ヶ谷卓愛会				
③	桧田俊晴 大塚雅子	埼	・ LB越谷				
			・ LB越谷				
④	高倉僖八 田村十六子	神	・ 富士クラブ				
			・ 富士クラブ				

3 ブロック		①	②	③	④	勝敗	順位
39 コート	9時45分						
①	上岡秀輔 小野瀬敏子	茨	・ 大洋クラブ				
			・ 日立卓翔会				
②	五十嵐 治 長峰美智子	埼	・ 武団				
			・ フォーティーン				
③	柳井康造 福島節子	群	・ さわやかL				
			・ さわやかL				
④	館野政男 小俣文佳	埼	・ 八潮クラブ				
			・ 八潮クラブ				

4 ブロック		①	②	③	勝敗	順位
40 コート	9時45分					
①	高橋信二 関根榮子	埼	・ 三郷SKS			
			・ 三郷SKS			
②	高橋孝久 阿部昌子	栃	・ ブルースカイ			
			・ ブルースカイ			
③	石田祐輔 武永芳恵	群	・ シリウス			
			・ シリウス			

5 ブロック		①	②	③	勝敗	順位
40 コート	第2試合10時30分					
①	後藤文雄 岩垣キヨノ	神	・ 柏尾クラブ			
			・ 一一会			
②	久保勝廣 久保京子	埼	・ 西越LB会			
			・ 大沢卓球クラブ			
③	眞下 馨 高橋重子	群	・ さわやかL			
			・ さわやかL			

6 ブロック		①	②	③	勝敗	順位
41 コート	9時45分					
①	田代啓吉 石原明子	埼	・ 春日部レク卓			
			・ 春日部レク卓			
②	浜田 昇 内藤三月	神	・ 卓心会			
			・ 平塚レディース			
③	鈴木貞司 森 公子	茨	・ フローラクラブ			
			・ ひたちなかレディース			

●3組の場合

順序	1	2	3
試合	②-③	①-③	①-②
審判	①	②	③

●4組の場合

順序	1	2	3	4	5	6
試合	①-④	②-③	①-③	②-④	①-②	③-④
審判	③	④	②	①	③	①

混合ダブルス150B 上位トーナメント

16日 進行責任者: 小林 啓一

11時15分開始予定

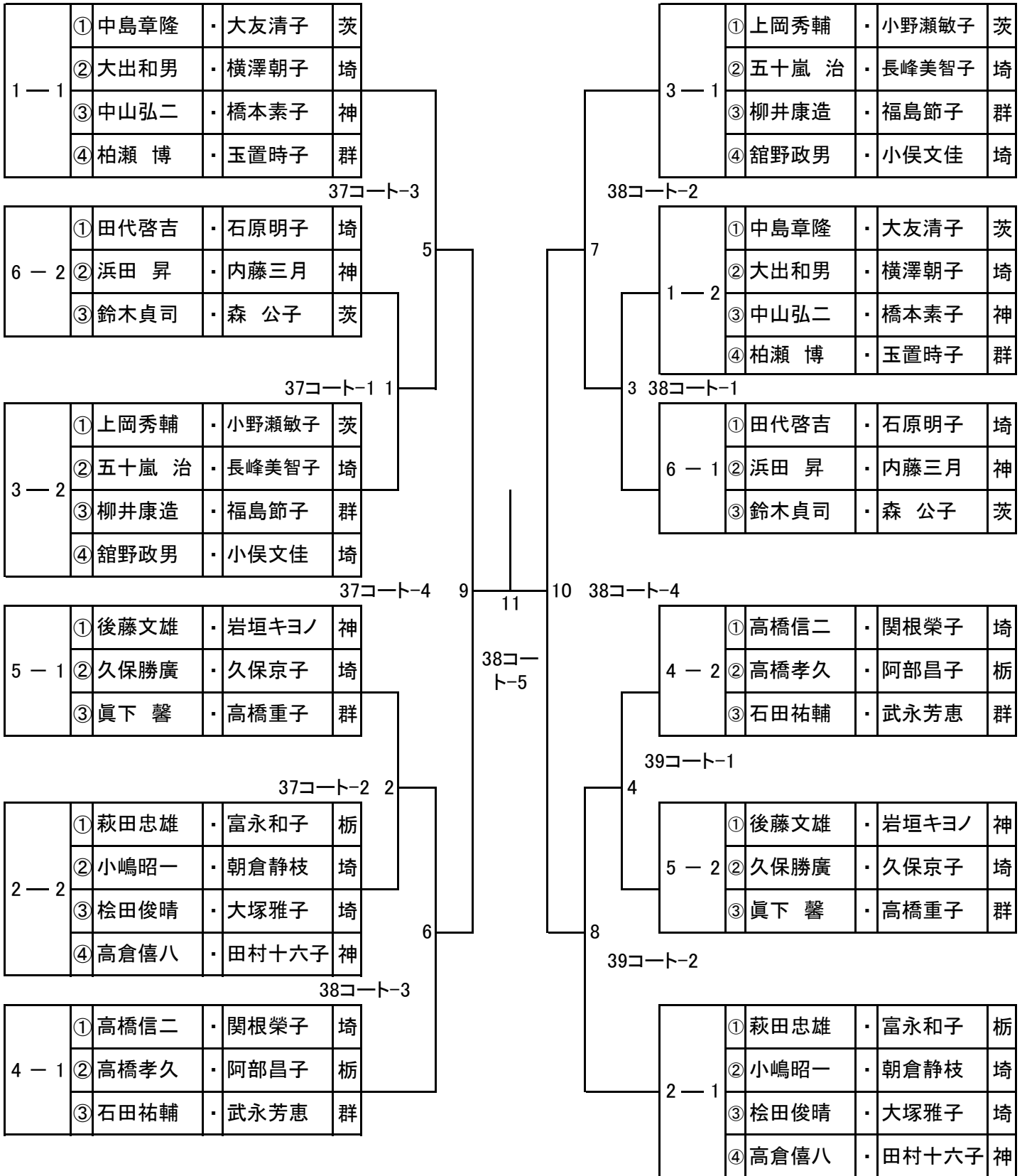

混合ダブルス150B 下位トーナメント

16日 進行責任者:落合 典子

11時15分開始予定

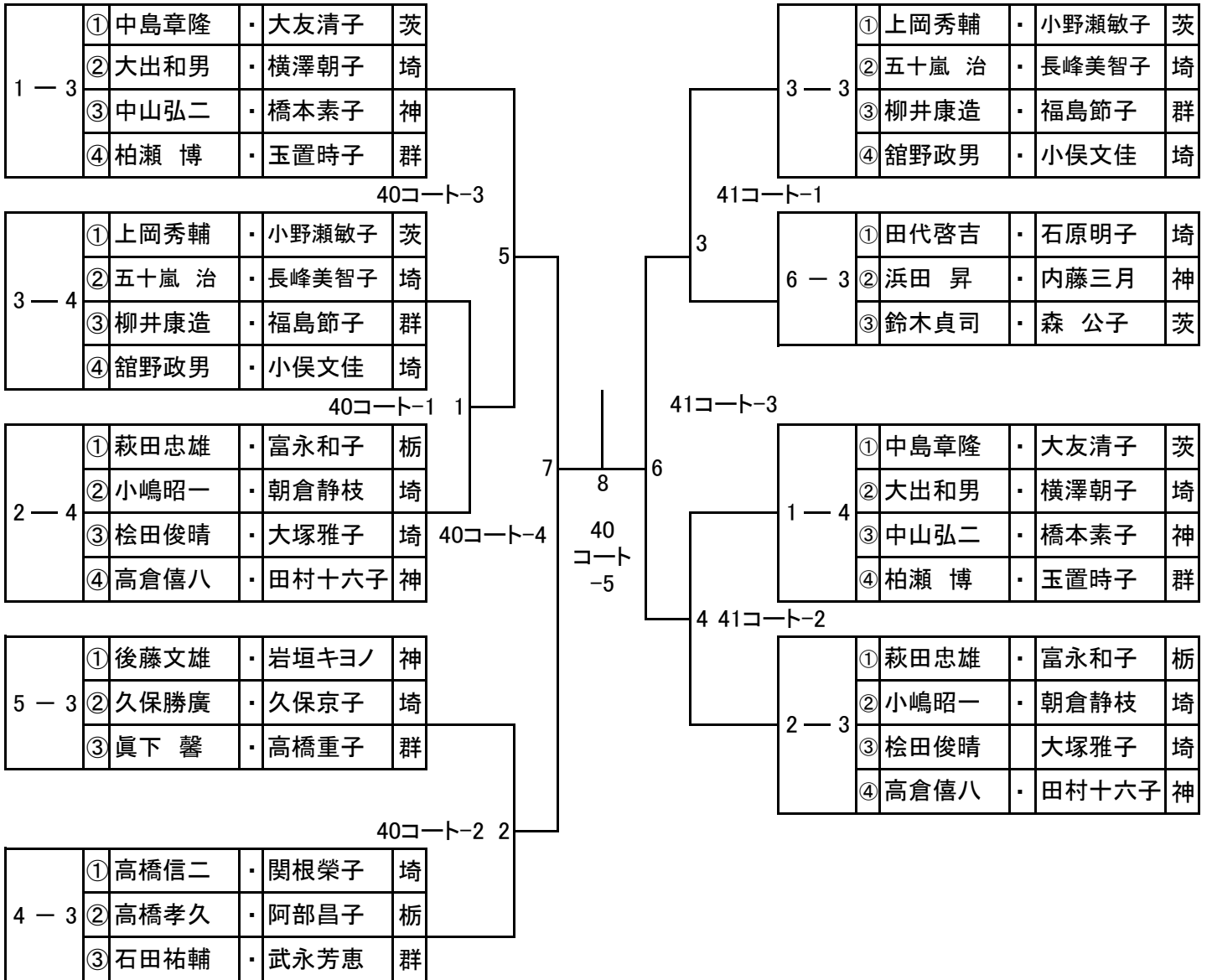

混合ダブルス160B

16 日

1 ブロック			①	②	③	勝敗	順位
1 コート 9時45分							
①	浦田秀夫 高橋久子	栃 ・ 茂木百之会 ・ 卓好クラブ	/				
②	瀬間成浩 清水八重子	神 ・ 横浜ラージ ・ 横浜ラージ					
③	原田 修 能勢常子	神 ・ 湘南ココ ・ 湘南ココ					

試合順序

順序	1	2	3
試合	②－③	①－③	①－②
審判	①	②	③

混合ダブルス140未満ー初級

16日 サブアリーナ

1 ブロック 50 コート 11時15分予定			①	②	③	④	⑤	勝敗	順位
①	高間 香 川崎千代子	茨 ・ なかクラブ ・ 東海ラージ	/						
②	上田一郎 国府貴子	栃 ・ 日の出 ・ TOCHIGI							
③	森山勝司 加藤淳子	埼 ・ 大沢卓球クラブ ・ 大沢卓球クラブ							
④	浅野 博 江田恵美子	栃 ・ 葛生クラブ ・ 旗川ラージ							
⑤	石山公彦 広瀬静枝	栃 ・ SANO ・ 田沼ラージ							

試合順序

順序	1	2	3	4	5	6	7	8	9	10
試合	①ー⑤	②ー④	①ー③	④ー⑤	②ー⑤	③ー④	①ー④	②ー③	①ー②	③ー⑤
審判	②	①	⑤	③	④	①	②	⑤	③	④

混合ダブルス140以上ー初級

16日 メインアリーナ

1 ブロック 1～2コート 9時45分			①	②	③	④	⑤	⑥	⑦	勝敗	順位
①	小松崎 誠 平山菊枝	茨 ・ オリオンクラブ ・ ゆうあいクラブ	/								
②	上重正行 市川真佐子	茨 ・ 岩間クラブ ・ 友遊クラブ									
③	坪本 實 赤萩チカ子	埼 ・ 大沢卓球クラブ ・ 大沢卓球クラブ									
④	岡田正中 小坂文枝	茨 ・ オリオンクラブ ・ ゆうあいクラブ									
⑤	工藤 仁 伏木通代	栃 ・ 並木クラブ ・ ドリームLC									
⑥	渡辺藤三 渡辺正子	茨 ・ SKLクラブ ・ SKLクラブ									
⑦	神長時衛 加藤修子	茨 ・ 右糶クラブ ・ 桜SC									

試合順序

順序	1	2	3	4	5	6	7	8	9	10
試合	①ー⑦	②ー⑥	③ー⑤	⑥ー⑦	①ー⑤	②ー④	⑤ー⑥	④ー⑦	①ー③	④ー⑤
審判	③	⑤	②	④	⑦	⑥	①	③	②	⑦
順序	11	12	13	14	15	16	17	18	19	20
試合	③ー⑥	②ー⑦	③ー④	②ー⑤	①ー⑥	②ー③	①ー④	⑤ー⑦	①ー②	③ー⑦
審判	④	⑤	①	⑥	④	⑦	②	③	⑥	⑤
順序	21									
試合	④ー⑥									
審判	①									

男子ダブルス

男子ダブルス一般A

18日

1 ブロック			①	②	③	④	勝敗	順位
13 コート		12時予定						
①	大村直史 齊藤卓瑠	山 ・ 甲府クラブ ・ 大月卓連	/					
②	藤本武司 矢城智宏	東 ・ ニッタクサンフレンド ・ ニッタクサンフレンド						
③	平林浩一 黒須高明	千 ・ ZERO ・ ZERO						
④	田所辰夫 塙 悠太	茨 ・ 球友クラブ ・ 球友クラブ						

試合順序

順序	1	2	3	4	5	6
試合	①-④	②-③	①-③	②-④	①-②	③-④
審判	③	④	②	①	③	①

男子ダブルス100A

18日 進行責任者:遠藤 守、長谷川幸子

1 ブロック			①	②	③	④	⑤	⑥	⑦	勝敗	順位
25~27 コート 12時予定											
①	小林啓一 大津清一	茨 ・ 岩間クラブ ・ 常北クラブ									
②	田村健治 菊池 晃	山 ・ 富士川体協 ・ 甲府クラブ									
③	高橋忠明 河西浩志	栃 ・ M-step ・ M-step									
④	菊田晴之 木村里司	茨 ・ 白帆クラブ ・ ターゲット									
⑤	萩埜顕仁 鷺見 明	栃 ・ 栃の木会 ・ 桜クラブ									
⑥	香取 誠 田村 博	栃 ・ もみやま ・ 北押原クラブ									
⑦	鈴木秀文 藤原方紀	茨 ・ 取手楽卓クラブ ・ 取手楽卓クラブ									

順序	1	2	3	4	5	6	7	8	9	10
試合	①-⑦	②-⑥	③-⑤	⑥-⑦	①-⑤	②-④	⑤-⑥	④-⑦	①-③	④-⑤
審判	③	⑤	②	④	⑦	⑥	①	③	②	⑦
順序	11	12	13	14	15	16	17	18	19	20
試合	③-⑥	②-⑦	③-④	②-⑤	①-⑥	②-③	①-④	⑤-⑦	①-②	③-⑦
審判	④	⑤	①	⑥	④	⑦	②	③	⑥	⑤
順序	21									
試合	④-⑥									
審判	①									

男子ダブルス120A

18 日

1 ブロック 20 コート 12時予定		①	②	③	④	勝敗	順位
①	奥貫信夫 金子良之 栃	・ SANO					
②	松谷 昇 館 輝雄 茨	・ みらいクラブ ・ 岩間クラブ					
③	櫻田泰造 野口政道 千	・ ZERO ・ チームMBS					
④	竹原英機 小山美一 山	・ 甲府クラブ ・ 中央クラブ					

2 ブロック 21 コート 12時予定		①	②	③	④	勝敗	順位
①	宅原清治 大阿久和男 栃	・ 栃木クラブ ・ 栃木クラブ					
②	園部弘一 菊池義弘 茨	・ 球友クラブ ・ 球友クラブ					
③	田中淳一 加々美一司 山	・ 甲府クラブ ・ 中巨摩クラブ					
④	水沼次男 岡崎 章 栃	・ 芳卓会 ・ ATC					

3 ブロック 22 コート 12時予定		①	②	③	④	勝敗	順位
①	後藤義則 西河雅章 東	・ 足立夢くらぶ ・ 個人					
②	河又秀雄 渡辺富雄 栃	・ 栃の木会 ・ ドリームLC					
③	茂木暁至 小林貞夫 群	・ 桐栄会 ・ 桐栄会					
④	塚越悌二 橋本宗男 栃	・ ATC ・ 佐野犬伏会					

4 ブロック 23 コート 12時予定		①	②	③	勝敗	順位
①	水上敏男 小林由紀男 栃	・ かもしかクラブ ・ かもしかクラブ				
②	片野賢二 高野洋一 埼	・ 親球会 ・ 親球会				
③	土肥崇志 国府田博文 茨	・ ウィザード ・ ウィザード				

順序	1	2	3
試合	②-③	①-③	①-②
審判	①	②	③

順序	1	2	3	4	5	6
試合	①-④	②-③	①-③	②-④	①-②	③-④
審判	③	④	②	①	③	①

男子ダブルス130A

16日

1 ブロック		①	②	③	④	勝敗	順位
20 コート 12時45分 予定							
①	遠藤 正 西澤由三 ・大沢卓球クラブ 埼 ・TKOクラブ	/					
②	阿久津猛次 中山康雄 ・かもしかクラブ 栃 ・横川スポーツクラブ						
③	渡辺貞三 鈴木規夫 ・藤沢ラージ 神 ・藤沢ラージ						
④	佐野直志 芳野利春 ・新田原卓球クラブ 千 ・新田原卓球クラブ						

2 ブロック		①	②	③	勝敗	順位
18 コート 13時30分 予定						
①	塩田武志 相馬正三 ・TOCHIGI 栃 ・笑忍倶楽部	/				
②	内田広徳 中里 稔 ・親球会 埼 ・親球会					
③	大和田貞男 佐々木秀男 ・牛久SC 茨 ・牛久SC					

3 ブロック		①	②	③	勝敗	順位
19 コート 12時45分 予定						
①	斎藤光雄 斎藤 茂 ・笑忍倶楽部 栃 ・笑忍倶楽部	/				
②	佐藤孝夫 河原春夫 ・春日部レク卓 埼 ・FCユニオン					
③	酒井 茂 桜井義幸 ・オリオンクラブ 茨 ・オリオンクラブ					

4 ブロック		①	②	③	勝敗	順位
19 コート 第2試合 13時30分 予定						
①	長谷部卓栄 柴沼育夫 ・大洋クラブ 茨 ・土浦クラブ	/				
②	関山秀夫 菊池文男 ・かもしかクラブ 栃 ・かもしかクラブ					
③	小堀文雄 石田佳男 ・武団 埼 ・九十九会					

●3組の場合

順序	1	2	3
試合	②-③	①-③	①-②
審判	①	②	③

●4組の場合

順序	1	2	3	4	5	6
試合	①-④	②-③	①-③	②-④	①-②	③-④
審判	③	④	②	①	③	①

男子ダブルス130A 決勝トーナメント

16日 進行責任者:野口 克子

14時15分開始予定

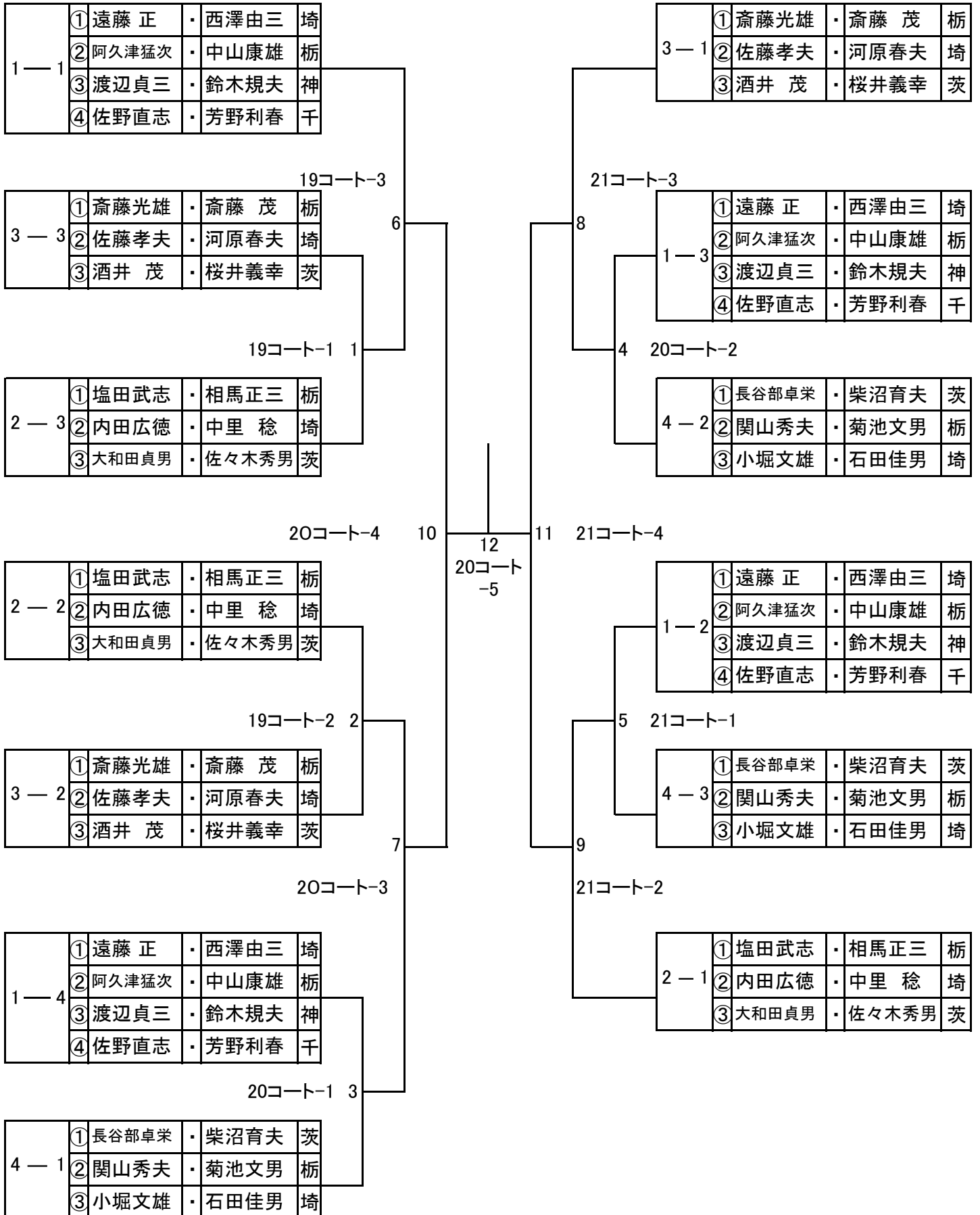

男子ダブルス140A

16日

1 ブロック 13コート 12時45分予定		①	②	③	④	勝敗	順位
①	出口純一 唐澤武司	・平塚スマッシュ 神 ・藤沢ラーズ	/				
②	福本善行 新井 勇	・サムディ松戸 千 ・我孫子クラブ					
③	中島章隆 岡本好美	・東海ラーズ 茨 ・青空ラーズ					
④	牧内敏明 野田幸生	・大沢卓球クラブ 埼 ・武団					

2 ブロック 14コート 12時45分予定		①	②	③	④	勝敗	順位
①	那須雄一郎 太田口和夫	・佐倉クラブ 千 ・千葉クラブ	/				
②	亀谷隆一 斉藤周三	・大洋クラブ 茨 ・大洋クラブ					
③	羽鳥信雄 後藤文雄	・柏尾クラブ 神 ・柏尾クラブ					
④	大澤正明 相原春夫	・みやまクラブ 群 ・みやまクラブ					

3 ブロック 15コート 12時45分予定		①	②	③	④	勝敗	順位
①	大窪勝利 今村敏夫	・日立卓翔会 茨 ・日立卓翔会	/				
②	大泉輝夫 山本文雄	・梟クラブ 千 ・梟クラブ					
③	荒牧利光 内田一海	・ウイング 埼 ・彩卓会					
④	倉林滋雄 塚田英男	・桐栄会 群 ・渡良瀬					

4 ブロック 16コート 12時45分予定		①	②	③	④	勝敗	順位
①	渡辺為久 五十畑周	・栃の木会 栃 ・ドリームLC	/				
②	和佐多久男 牧野俊三	・かりん 千 ・かりん					
③	宮永直志 植木正美	・東叡会 東 ・リバーサイド					
④	安井邦臣 関根武志	・植水クラブ 埼 ・卓楽会					

5 ブロック 17コート 12時45分予定		①	②	③	勝敗	順位
①	佐藤 弘 田鍋 久	・柏クラブ 千 ・柏クラブ	/			
②	深海房雄 福田 武	・かもしかクラブ 栃 ・かもしかクラブ				
③	久保山英樹 伊藤重夫	・牛久SC 茨 ・フリーダム				

6 ブロック 17コート 第2試合 13時30分予定		①	②	③	勝敗	順位
①	柿川了一 萩原正隆	・市原ラーズ同好会 千 ・市原ラーズ同好会	/			
②	齋藤 威 武藤富三	・大洋クラブ 茨 ・大洋クラブ				
③	田代希世 永井俊一	・春日部レク卓 埼 ・三郷SKS				

7 ブロック 18コート 12時45分予定		①	②	③	勝敗	順位
①	大林廣光 飯島 彰	・ZERO 千 ・ZERO	/			
②	荒木基汎 吉原光政	・桐栄会 群 ・DFC				
③	砂見次男 渡黒一利	・筑西卓友クラブ 茨 ・筑西卓友クラブ				

●3組の場合

順序	1	2	3
試合	②-③	①-③	①-②
審判	①	②	③

●4組の場合

順序	1	2	3	4	5	6
試合	①-④	②-③	①-③	②-④	①-②	③-④
審判	③	④	②	①	③	①

男子ダブルス140A 上位トーナメント

16日 進行責任者: 木村 里司

14時15分開始予定

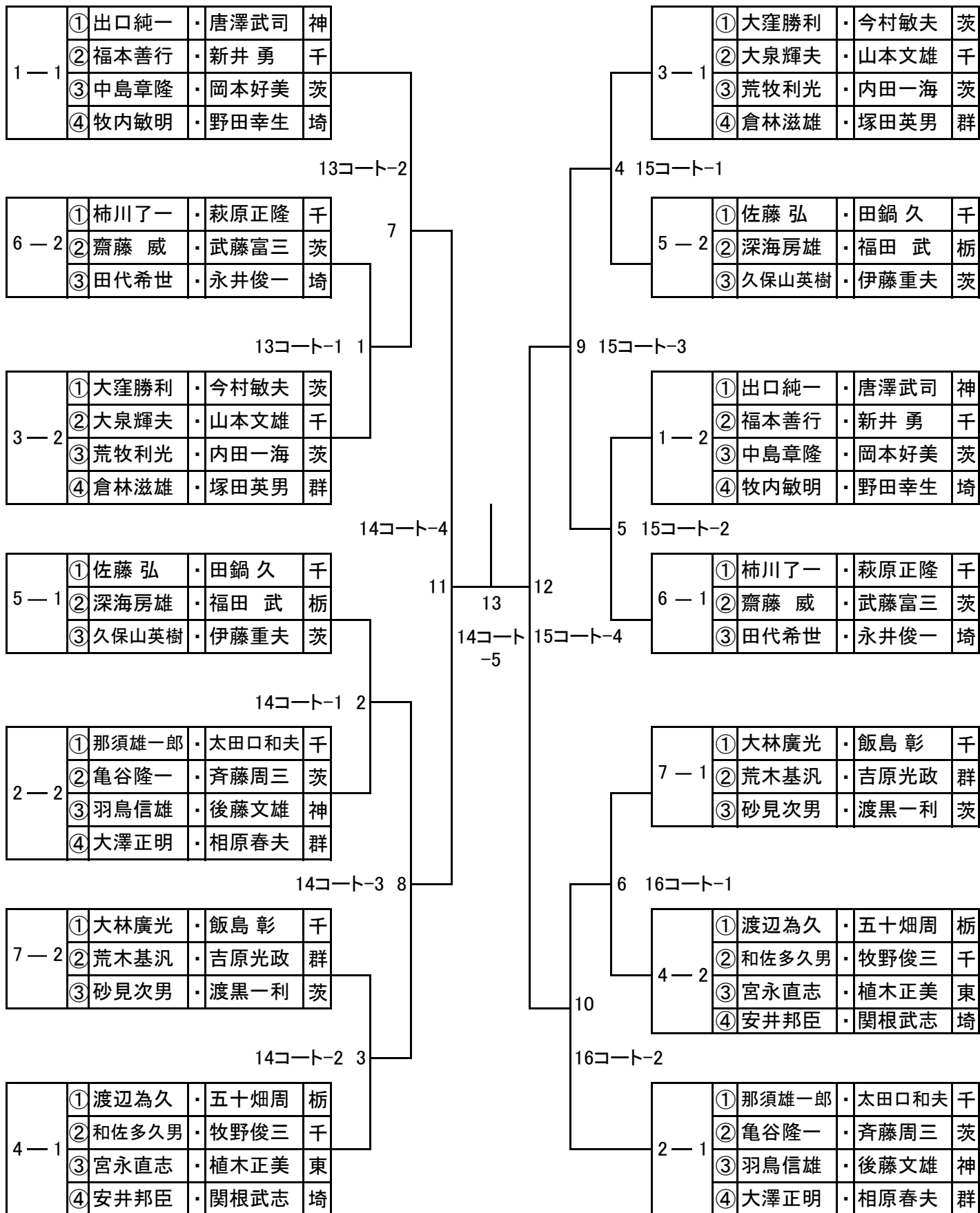

男子ダブルス140A 下位トーナメント

16日 進行責任者: 田中 幹彦

14時15分開始予定

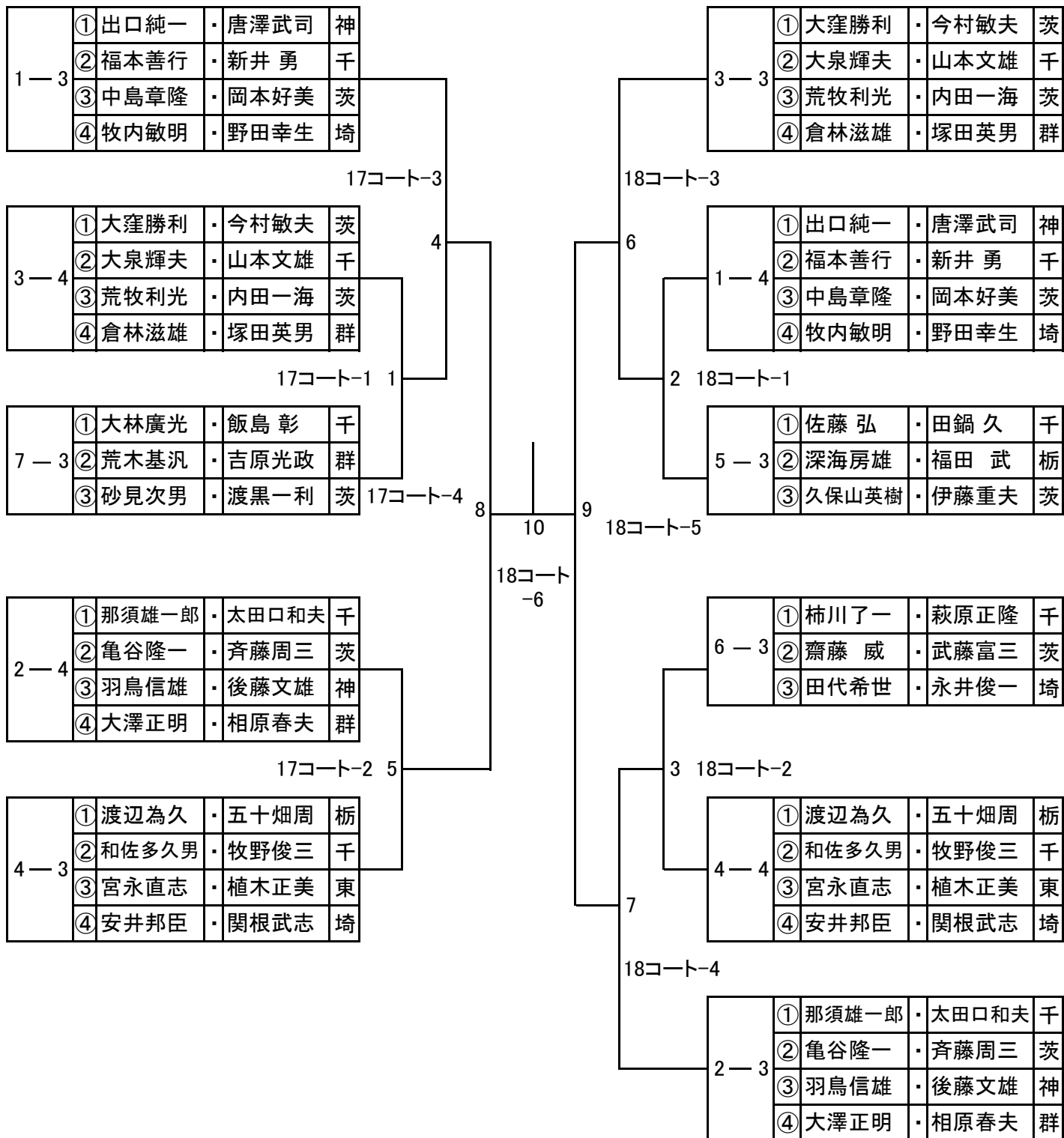

男子ダブルス150A

16日

1 ブロック		①	②	③	④	勝敗	順位
8コート 12時45分 予定							
①	大内明雄 新井良作 ・TKOクラブ 埼 ・植水クラブ	/					
②	斎藤俊二 菅沼萬之助 ・西東京クラブ 東 ・個人						
③	小室忠義 綿引邦彦 ・日立卓翔会 茨 ・日立友光会						
④	杉山泰信 伊藤文昭 ・サムディ松戸 千 ・ユーアイ						

2 ブロック		①	②	③	④	勝敗	順位
9コート 12時45分 予定							
①	広井丈夫 安孫子正志 ・植水クラブ 埼 ・植水クラブ	/					
②	橋本健吾 下夕村 修 ・東中根団地卓友会 茨 ・東中根団地卓友会						
③	唐橋 博 郷野 實 ・代々木クラブ 東 ・東京ベテラン						
④	澤村忠男 松田俊晴 ・LB越谷 埼 ・LB越谷						

3 ブロック		①	②	③	④	勝敗	順位
10コート 12時45分 予定							
①	沼尾憲彌 絹川 寧 ・かもしかクラブ 栃 ・かもしかクラブ	/					
②	赤石三郎 新井邦一 ・かたくりL 群 ・シリウス						
③	本間敏夫 奥野義守 ・平塚スマッシュ 神 ・富士泉						
④	毛利達夫 高橋一夫 ・ローズクラブ 埼 ・小江戸ラージ						

順序	1	2	3	4	5	6
試合	①-④	②-③	①-③	②-④	①-②	③-④
審判	③	④	②	①	③	①

男子ダブルス150A 決勝トーナメント

16日 進行責任者:関口 京子

14時15分開始予定

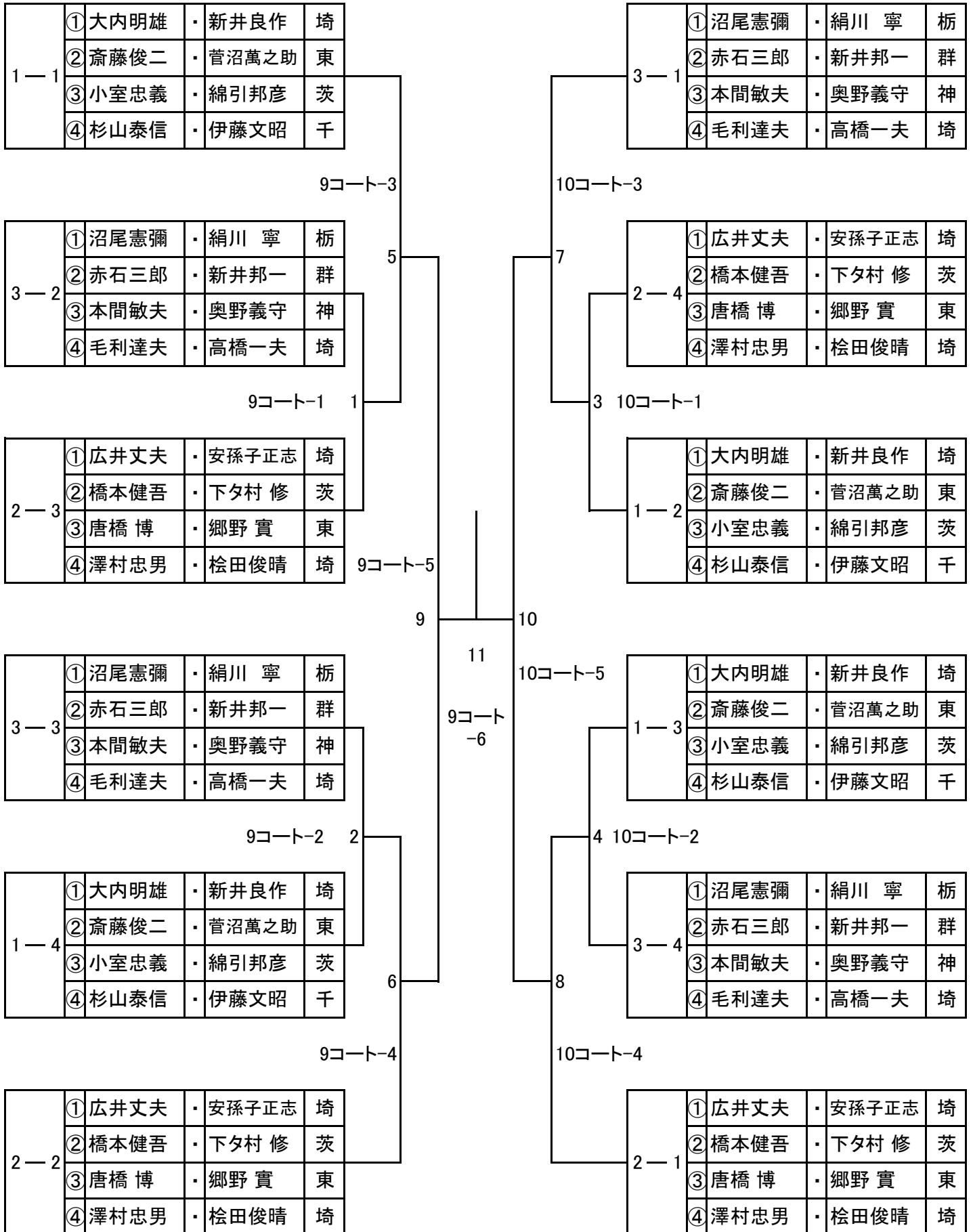

男子ダブルス160A

16日

1 ブロック 46 コート 12時45分予定		①	②	③	④	⑤	勝敗	順位
①	小野塚章司 磯村 章	千 茨 埼 栃 神	・ ベガクラブ					
	・ 佐倉ラージ							
②	相原輝雄 富士原行彦		・ つくば学園クラブ					
	・ フリーダムクラブ							
③	山崎 実 高橋貞夫		・ 春日部レク卓					
	・ 九十九会							
④	半田富良 浦田秀夫	・ 晃陽クラブ						
	・ 茂木百之会							
⑤	水内基晴 平泉廸彦	・ 横浜ラージ						
	・ 横浜ラージ							

順序	1	2	3	4	5	6	7	8	9	10
試合	①-⑤	②-④	①-③	④-⑤	②-⑤	③-④	①-④	②-③	①-②	③-⑤
審判	②	①	⑤	③	④	①	②	⑤	③	④

男子ダブルス170

16 日 進行責任者： 茂田てる江

1 ブロック		①	②	勝 敗	順 位
38 コート		12時45分予定			
①	平井健昭 伊佐卓男	・ 横浜ラージ 神 ・ 個人			
②	伊東 勇 笠原一郎	・ 日の出 栃 ・ いずみ			

男子ダブルス一般B、男子ダブルス120B

18 日

1 ブロック			①	②	③	勝敗	順位
5 コート 12時予定							
①	松本武夫 菊地幹雄	・ 大田原LC 栃 ・ 大田原LC	/				
②	上田一郎 岩間正信	・ 日の出 栃 ・ あじさい					
③ 一般 B	松本俊昭 坂本孝一	・ サンスポーツ 茨 ・ サンスポーツ					

男子ダブルス一般Bの選手は、1位決定です。

順序	1	2	3
試合	②－③	①－③	①－②
審判	①	②	③

男子ダブルス100B

18日 進行責任者:宮内 悦子

1 ブロック 6~8 コート		12時	①	②	③	④	⑤	⑥	⑦	⑧	勝敗	順位
①	田村 勇人 倉持 光雄	茨 ・ 右粃クラブ ・ 右粃クラブ	/									
②	小貫 正 矢田部雄二	栃 ・ 小山ラージ ・ 祇園会										
③	近藤 等 山口直行	栃 ・ M-step ・ M-step										
④	吉成正之 山口健治	栃 ・ 大田原LC ・ 大田原LC										
⑤	兵頭文則 大塚栄二	茨 ・ 右粃クラブ ・ 右粃クラブ										
⑥	藤井一正 高嶺昭一	栃 ・ 祇園会 ・ 祇園会										
⑦	大平伸博 大島政治	栃 ・ 大田原LC ・ 矢板クラブ										
⑧	金山仁志 河野利明	栃 ・ 大田原LC ・ 大田原LC										

順序	1	2	3	4	5	6	7	8	9	10
試合	①-⑧	②-⑦	③-⑥	④-⑤	①-⑦	②-⑤	③-④	⑥-⑧	①-⑥	②-③
審判	③	④	①	②	⑥	⑧	⑤	⑦	④	⑧
順序	11	12	13	14	15	16	17	18	19	20
試合	④-⑧	⑤-⑦	①-⑤	②-⑧	③-⑦	④-⑥	①-④	②-⑥	③-⑤	⑦-⑧
審判	①	③	⑥	⑦	②	⑤	③	⑧	①	⑥
順序	21	22	23	24	25	26	27	28		
試合	①-③	②-④	⑤-⑧	⑥-⑦	①-②	③-⑧	④-⑦	⑤-⑥		
審判	⑤	⑦	②	④	⑥	⑦	①	⑧		

男子ダブルス120B、一般B

18日

1 ブロック		①	②	③	勝敗	順位
5コート 12時予定						
①	松本武夫 菊地幹雄	・ 大田原LC 栃				
②	上田一郎 岩間正信	・ 日の出 栃				
③ 一般B	松本俊昭 坂本孝一	・ サンスポーツ 茨				

男子ダブルス120Bの選手は、2組の対戦結果により順位を決定します。

順序	1	2	3
試合	②-③	①-③	①-②
審判	①	②	③

男子ダブルス 130B

16日

1 ブロック		①	②	③	④	勝敗	順位
1 コート 12時45分予定							
①	居在家 功 宝田信幸 茨 ・ なかクラブ ・ なかクラブ	/					
②	鵜沢英三 関根喜代司 群 ・ TT下平 ・ 秀卓会						
③	堀井 孝 小川喜美雄 埼 ・ 春日部レク卓 ・ 春日部レク卓						
④	小豆畑 正 與澤光男 茨 ・ チーム・カワサキ ・ チーム・カワサキ						

2 ブロック		①	②	③	勝敗	順位
2 コート 12時45分予定						
①	河又春雄 坂本康夫 栃 ・ もおかLC ・ もおかLC	/				
②	坂本一位 宮本廣美 茨 ・ 東中根団地卓友会 ・ 東中根団地卓友会					
③	浜口壮一郎 大志田米光 神 ・ 富士クラブ ・ 富士クラブ					

3 ブロック		①	②	③	勝敗	順位
2 コート 第2試合 13時30分予定						
①	遠藤 守 柿沼 寛 茨 ・ わかばクラブ ・ わかばクラブ	/				
②	毛塚 孝 渡辺民生 埼 ・ 春日部レク卓 ・ 九十九会					
③	高間 香 井坂良昭 茨 ・ なかクラブ ・ なかクラブ					

●3組の場合

順序	1	2	3
試合	②-③	①-③	①-②
審判	①	②	③

●4組の場合

順序	1	2	3	4	5	6
試合	①-④	②-③	①-③	②-④	①-②	③-④
審判	③	④	②	①	③	①

男子ダブルス130B 決勝トーナメント

16日 進行責任者: 綱川 正

14時15分開始予定

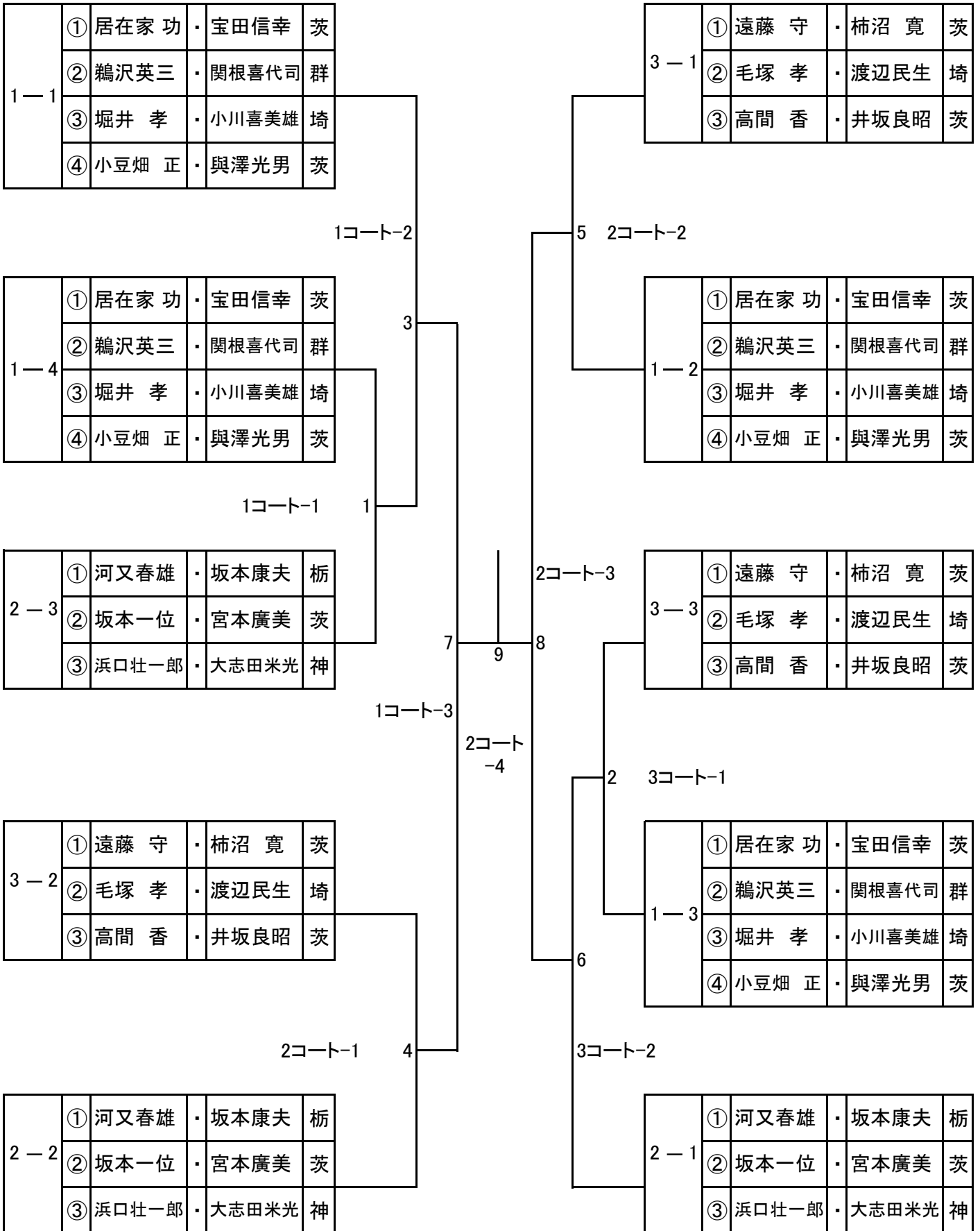

男子ダブルス140B

16日

1 ブロック		①	②	③	④	勝敗	順位
28 コート 12時45分予定							
①	千田和美 江原正明	・ 藤沢ラージ 神	・ 寒川卓友				
②	上重正行 小河原一憲	・ 岩間クラブ 茨	・ 友遊クラブ				
③	根本 榮 野口三郎	・ かもしかクラブ 栃	・ かもしかクラブ				
④	桐原信夫 新垣紀夫	・ 増林LB 埼	・ 増林LB				

2 ブロック		①	②	③	④	勝敗	順位
29 コート 12時45分予定							
①	長坂武彦 山岸昂夫	・ 乙戸南卓球クラブ 茨	・ フリーダムクラブ				
②	田中克昌 大村希世	・ 彩友会 埼	・ 卓楽会				
③	塩井庸次 福田 豊	・ もおかLC 栃	・ たまちゃん				
④	丸山昭雄 坂田 記	・ さわやかL 群	・ さわやかL				

3 ブロック		①	②	③	④	勝敗	順位
30 コート 12時45分予定							
①	清水利夫 金 哲夫	・ 卓栄会 茨	・ 卓栄会				
②	小嶋昭一 飛坂基夫	・ 小ヶ谷卓愛会 埼	・ 大東クラブ				
③	平井康正 大塚直己	・ 日の出 栃	・ 日の出				
④	高橋信雄 浜田 昇	・ 松が丘クラブ 神	・ 卓心会				

4 ブロック		①	②	③	勝敗	順位
31 コート 12時45分予定						
①	永塚利夫 小林 進	・ 水戸あおいLBC 茨	・ 水戸あおいLBC			
②	野尻清二 朝岡真央	・ 武団 埼	・ 大沢卓球クラブ			
③	田中勝磨 丸山隆志	・ 平成クラブ 栃	・ 平成クラブ			

5 ブロック		①	②	③	勝敗	順位
31 コート 第2 試合 13時30分予定						
①	恩田益夫 川本 昇	・ フローラクラブ 茨	・ フローラクラブ			
②	島田行雄 毛利有孝	・ 春日部レク卓 埼	・ 九十九会			
③	玉野榮一 中野省三	・ FTC 神	・ ヨコスカ ラージ			

●3組の場合

順序	1	2	3
試合	②-③	①-③	①-②
審判	①	②	③

●4組の場合

順序	1	2	3	4	5	6
試合	①-④	②-③	①-③	②-④	①-②	③-④
審判	③	④	②	①	③	①

男子ダブルス140B 上位トーナメント

16日 進行責任者:宮内 悦子

14時15分開始予定

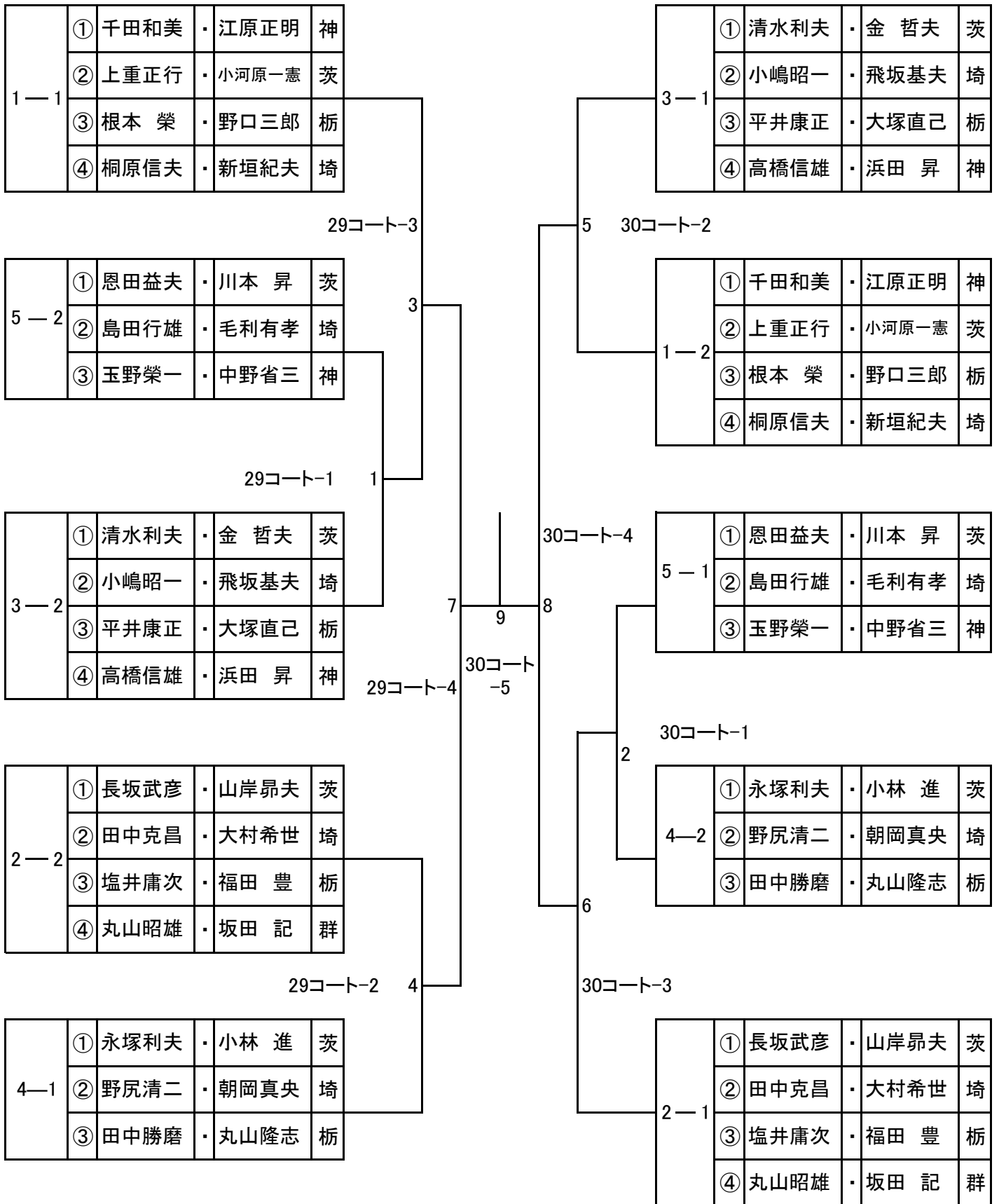

男子ダブルス140B 下位トーナメント

16日 進行責任者:宮内 悦子

14時15分開始予定

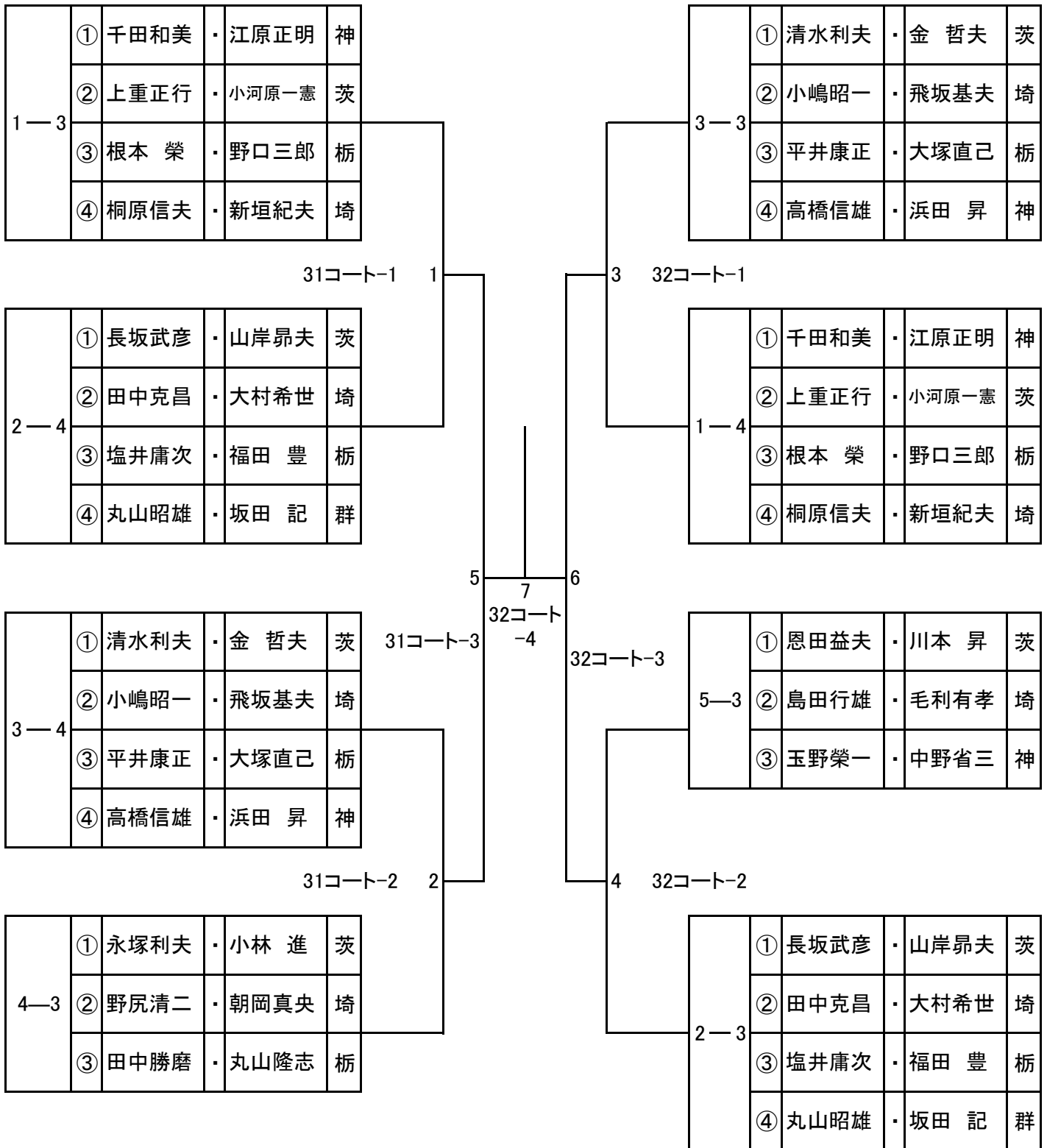

男子ダブルス150B

16日

1 ブロック 41～42コート 12時45分予定		①	②	③	④	⑤	⑥	勝敗	順位
①	高橋正行 田代啓吉 埼	\							
②	川崎明弘 熊田 保 茨								
③	眞下 馨 柳井康造 群								
④	小松崎 誠 岡田正中 茨								
⑤	大武進一 五十嵐 治 埼								
⑥	羽廣広之 星野 章 群								

順序	1	2	3	4	5	6	7	8	9	10
試合	①-⑥	②-⑤	③-④	①-⑤	②-③	④-⑥	①-④	②-⑥	③-⑤	①-③
審判	④	③	②	⑥	①	⑤	③	④	①	⑤
順序	11	12	13	14	15					
試合	②-④	⑤-⑥	①-②	③-⑥	④-⑤					
審判	⑥	②	③	④	①					

男子ダブルス160B

16日

1 ブロック 45コート 12時45分予定		①	②	③	④	⑤	勝敗	順位
①	萩田忠雄 高橋孝久	\	栃	・ ニュースター ・ ブルースカイ				
②	久保勝廣 泉 力夫		埼	・ 西越ラージ ・ 九十九会				
③	中山弘二 瀬間成浩		神	・ サンTC ・ 横浜ラージ				
④	舘野政男 大出和男		埼	・ 八潮クラブ ・ 八潮クラブ				
⑤	高倉僖八 原田 修		神	・ 富士クラブ ・ 湘南ココ				

順序	1	2	3	4	5	6	7	8	9	10
試合	①-⑤	②-④	①-③	④-⑤	②-⑤	③-④	①-④	②-③	①-②	③-⑤
審判	②	①	⑤	③	④	①	②	⑤	③	④

男子ダブルス140未満初級、男子140以上初級

16 日

1 ブロック 47 コート 13時45分予定			①	②	③	勝敗	順位
①	浅野 博 石山公彦	・ 葛生クラブ 栃 ・ SANO	/				
②	森山勝司 坪本 實	・ 大沢卓球クラブ 埼 ・ 大沢卓球クラブ					
③ 140 以上	武子三夫 田所 幸	・ ニコニコクラブ 茨 ・ あゆみクラブ					

男子ダブルス140未満初級は、2組の対戦結果により順位を決めます。

順序	1	2	3
試合	②－③	①－③	①－②
審判	①	②	③

女子ダブルス

女子ダブルス一般A、一般B

18 日

1 ブロック			①	②	③	④	勝敗	順位
24 コート 12時 予定								
①	長山寛子 寺門和枝	茨 ・ 朋友クラブ ・ 双葉台クラブ	/					
②	荒木美輪子 石川清美	茨 ・ つくば国際SC ・ Twinkle		/				
③ B	榊原みち子 大出秀子	栃 ・ 佐野犬伏会 ・ 巴波クラブ			/			
④ B	加藤禎子 矢田部 恵	栃 ・ 祇園会 ・ 祇園会				/		

一般A及び一般Bの選手は、それぞれ2組の対戦結果により、1位、2位を決定します。

順序	1	2	3	4	5	6
試合	①-④	②-③	①-③	②-④	①-②	③-④
審判	③	④	②	①	③	①

女子ダブルス100A

18 日

1 ブロック		①	②	③	④	勝敗	順位
14 コート 12時 予定							
①	井ノ口博子 夙戸裕子 千 ・花野井クラブ ・花野井クラブ						
②	茂木和子 久保田みどり 群 ・桐生みどり会 ・桐生みどり会						
③	松谷修子 鈴木睦子 茨 ・みらいクラブ ・赤塚幼稚園						
④	村田広美 長竹喜美子 栃 ・KSK卓球クラブ ・SANO						

2 ブロック		①	②	③	④	勝敗	順位
15 コート 12時 予定							
①	櫻田美代子 高野明美 千 ・ZERO ・ZERO						
②	後藤こずえ 菊池靖子 茨 ・ターゲット ・茨城県庁						
③	柳本美知江 古屋かよ子 山 ・甲府クラブ ・甲府クラブ						
④	山岡靖子 福田敬子 栃 ・オオールクラブ ・オオールクラブ						

3 ブロック		①	②	③	④	勝敗	順位
16 コート 12時 予定							
①	成田京子 仁平真理子 栃 ・オオールクラブ ・オオールクラブ						
②	飯田恭子 米川静香 茨 ・双葉台クラブ ・KATSUクラブ						
③	菅沼園子 塚田由紀子 山 ・山梨市卓友会 ・甲府クラブ						
④	和知洋子 柴田里余 茨 ・サンアクセス ・赤塚幼稚園						

4 ブロック		①	②	③	勝敗	順位
17 コート 12時 予定						
①	石井あけみ 大枝由佳 千 ・市川レディース ・花野井クラブ					
②	五月女美智子 小山田美子 栃 ・ATC ・ATC					
③	篠原みどり 海老澤照子 茨 ・球友クラブ ・赤塚幼稚園					

順序	1	2	3
試合	②-③	①-③	①-②
審判	①	②	③

順序	1	2	3	4	5	6
試合	①-④	②-③	①-③	②-④	①-②	③-④
審判	③	④	②	①	③	①

女子ダブルス100A 決勝トーナメント

18日 進行責任者: 中西一郎

13時30分開始予定

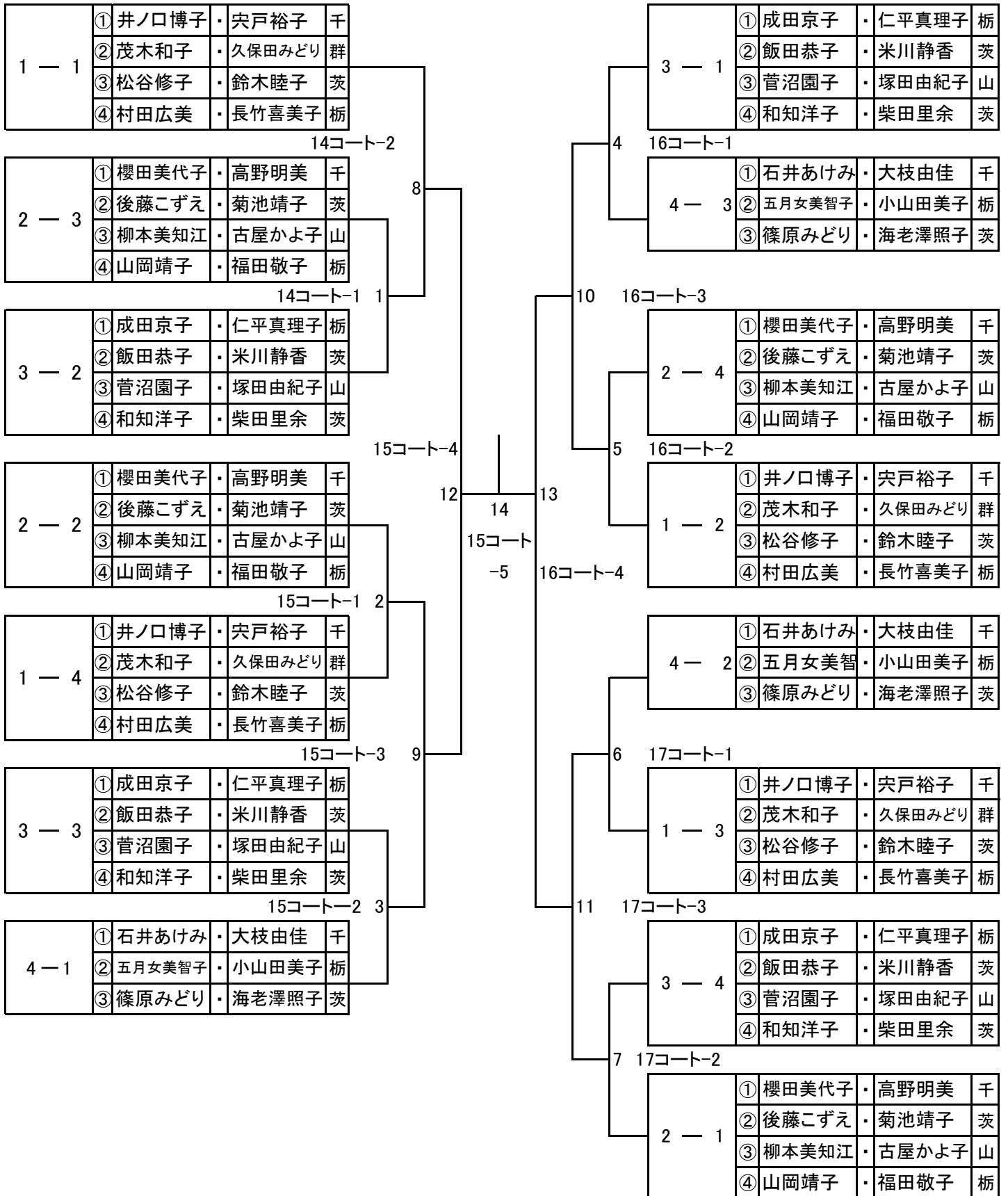

女子ダブルス120A

18日

1 ブロック 10コート 12時 予定		①	②	③	勝敗	順位	2 ブロック 11コート 12時 予定		①	②	③	勝敗	順位
①	小林正子 高橋幸子	茨	・ 岩間クラブ ・ KATSUクラブ	/			①	松村秀子 櫻澤雅子	東	・ 足立夢くらぶ ・ 個人			
②	岸みさ子 金子知代子	栃	・ 日ノ出 ・ SANO		②	宮原芳子 和気敬子	栃	・ KSK卓球クラブ ・ 並木クラブ					
③	鈴木則江 南谷隆代	千	・ 新田原卓球クラブ ・ 新田原卓球クラブ		③	浅川洋子 樫出より子	埼	・ 朝霞クラブ ・ 三郷SKS					

3 ブロック 12コート 12時 予定		①	②	③	勝敗	順位
①	結城誠子 染谷富貴代	茨	・ 取手楽卓クラブ ・ MIX	/		
②	菊田恵美子 眞生田妙子	栃	・ 小山ラージ ・ ドリームLC			
③	榎田良子 坂本チエ子	栃	・ オオールクラブ ・ オオールクラブ			

順序	1	2	3
試合	②-③	①-③	①-②
審判	①	②	③

女子ダブルス120A 決勝トーナメント

18日 進行責任者: 島田愛子

12時45分開始予定

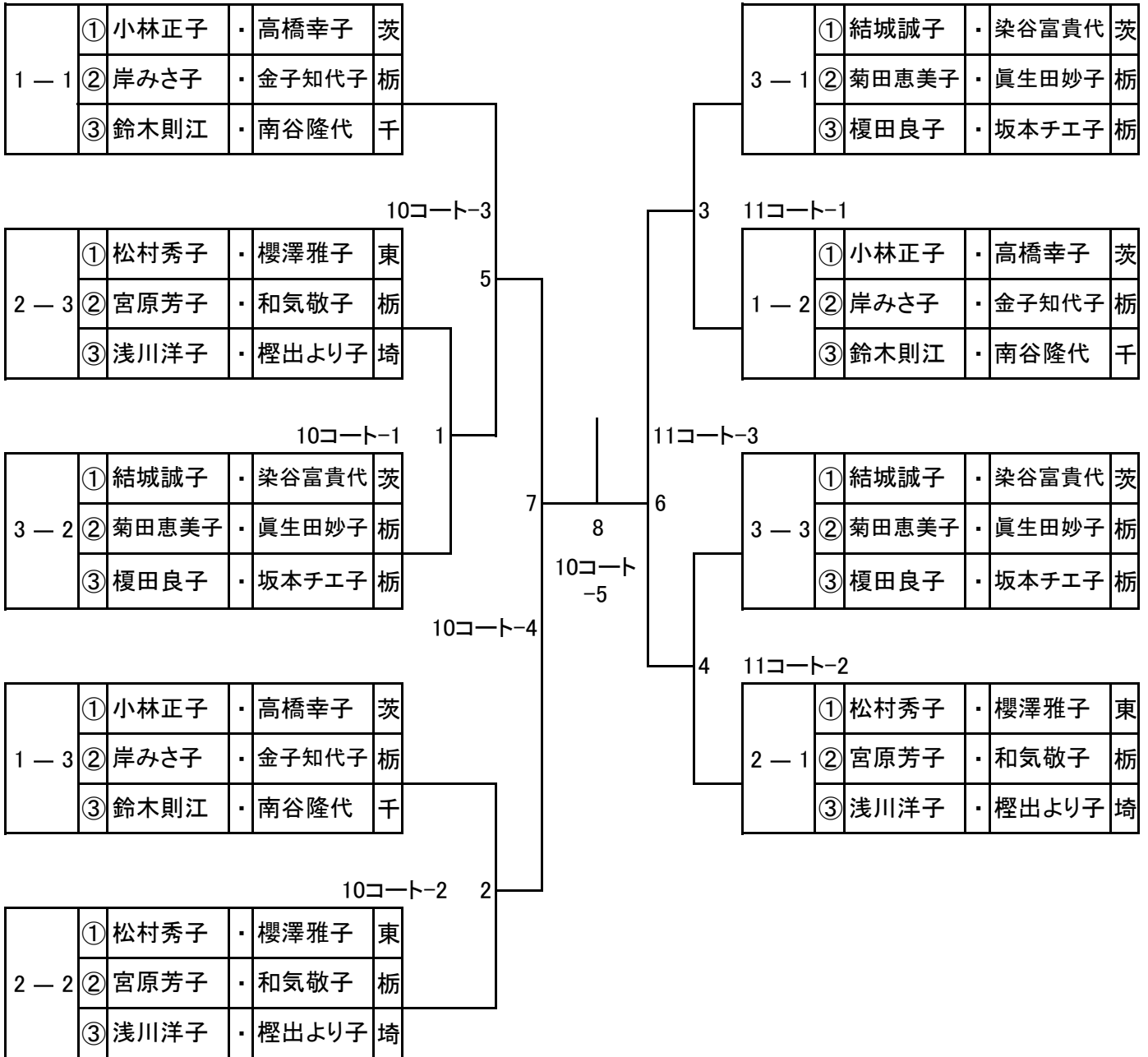

女子ダブルス130A

16日

1 ブロック		①	②	③	④	勝敗	順位
21 コート 12時45分予定							
①	小林邦子 味野和敏子 ・ オオルリクラブ 栃 ・ オオルリクラブ	/					
②	荒木初江 南雲秀子 群 ・ 桐生みどり会 ・ 桐生みどり会		/				
③	西沢マサ子 齋藤悦子 千 ・ 市原クラブ ・ 市原ラージ同好会			/			
④	赤尾美佐子 田島宏子 神 ・ 藤沢レディース ・ 玉縄クラブ				/		

2 ブロック		①	②	③	勝敗	順位
22 コート 12時45分予定						
①	高島 葉 正木康子 東 ・ 白鷗クラブ ・ ひよこクラブ	/				
②	檜山せつ子 平間雅子 茨 ・ MAMAクラブ ・ MAMAクラブ		/			
③	鈴木孝子 三ツ本せい子 埼 ・ 九十九会 ・ 増林LB			/		

3 ブロック		①	②	③	勝敗	順位
22 コート 第2試合 13時30分予定						
①	富山久美子 加藤政好 埼 ・ 新座クラブ ・ 朝霞クラブ	/				
②	中島嘉寿子 坂本孝子 千 ・ かりん ・ キャロット		/			
③	氏橋まさ子 佐藤千恵子 茨 ・ ウィザード ・ わかばクラブ			/		

4 ブロック		①	②	③	勝敗	順位
23 コート 第2試合 13時30分予定						
①	平田洋子 中田幾子 東 ・ 武蔵野クラブ ・ 武蔵野クラブ	/				
②	清水和子 新井雅美 埼 ・ 川越市卓連 ・ 川越市卓連		/			
③	青山幸江 五味美津枝 茨 ・ 日立レディース ・ 日立卓翔会			/		

順序	1	2	3
試合	②-③	①-③	①-②
審判	①	②	③

順序	1	2	3	4	5	6
試合	①-④	②-③	①-③	②-④	①-②	③-④
審判	③	④	②	①	③	①

女子ダブルス130A 決勝トーナメント

16日 進行責任者: 蓮見 聡

14時15分開始予定

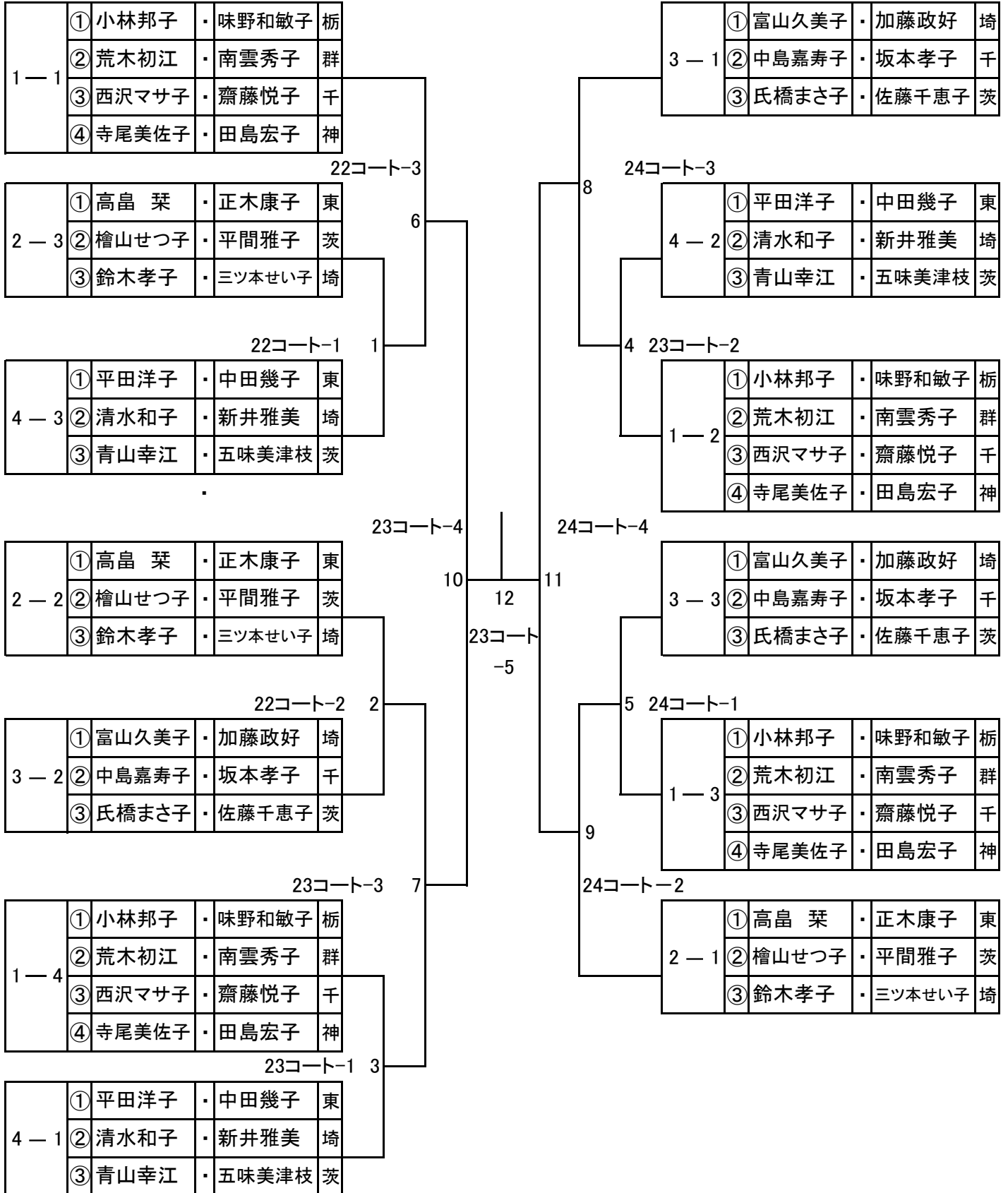

女子ダブルス140A

16日

1 ブロック		①	②	③	④	勝敗	順位
24 コート 12時45分予定							
①	安藤孝子 上野節子	茨	・ 双葉台クラブ ・ 朋友クラブ				
②	勝 順子 寒河江ミツ子	千	・ サムディ松戸 ・ 個人				
③	北川暁美 高松富美子	埼	・ たんぽぽ ・ ウイング				
④	出口美代子 井上成子	神	・ 平塚レディース ・ 平塚ラージ卓明				

2 ブロック		①	②	③	④	勝敗	順位
25 コート 12時45分予定							
①	沼尾啓子 仲山正子	栃	・ オオルリクラブ ・ オオルリクラブ				
②	永見綾子 置鮎勝美	千	・ 千葉レディース ・ 佐倉ラージ				
③	野村久見子 関根春江	埼	・ 卓楽会 ・ 卓楽会				
④	中山サヨコ 三木正子	茨	・ つくば学園クラブ ・ 松代クラブ				

3 ブロック		①	②	③	④	勝敗	順位
26 コート 12時45分予定							
①	宮澤喜美子 樋口昭代	東	・ 卓習会 ・ ももんが				
②	宮田香代子 桜井チイ子	栃	・ 小山ラージ ・ KSK卓球クラブ				
③	露崎みさお 村山みよ	茨	・ 雅クラブ ・ オリオンクラブ				
④	吉岡妙子 佐藤富美子	山	・ 中巨摩クラブ ・ 大月卓連				

4 ブロック		①	②	③	④	勝敗	順位
27 コート 12時45分予定							
①	高畠富子 吉村美代子	茨	・ オリオンクラブ ・ オリオンクラブ				
②	飛田稔子 小原百合子	茨	・ ひたちなかレディース ・ ひたちなかレディース				
③	南 光子 坂尾久子	千	・ 流山クラブ ・ 昴柏				
④	岩崎澄子 山本庸子	栃	・ KSK卓球クラブ ・ KSK卓球クラブ				

順序	1	2	3	4	5	6
試合	①-④	②-③	①-③	②-④	①-②	③-④
審判	③	④	②	①	③	①

女子ダブルス140A 決勝トーナメント

16日 進行責任者: 黒川 勇

14時15分開始予定

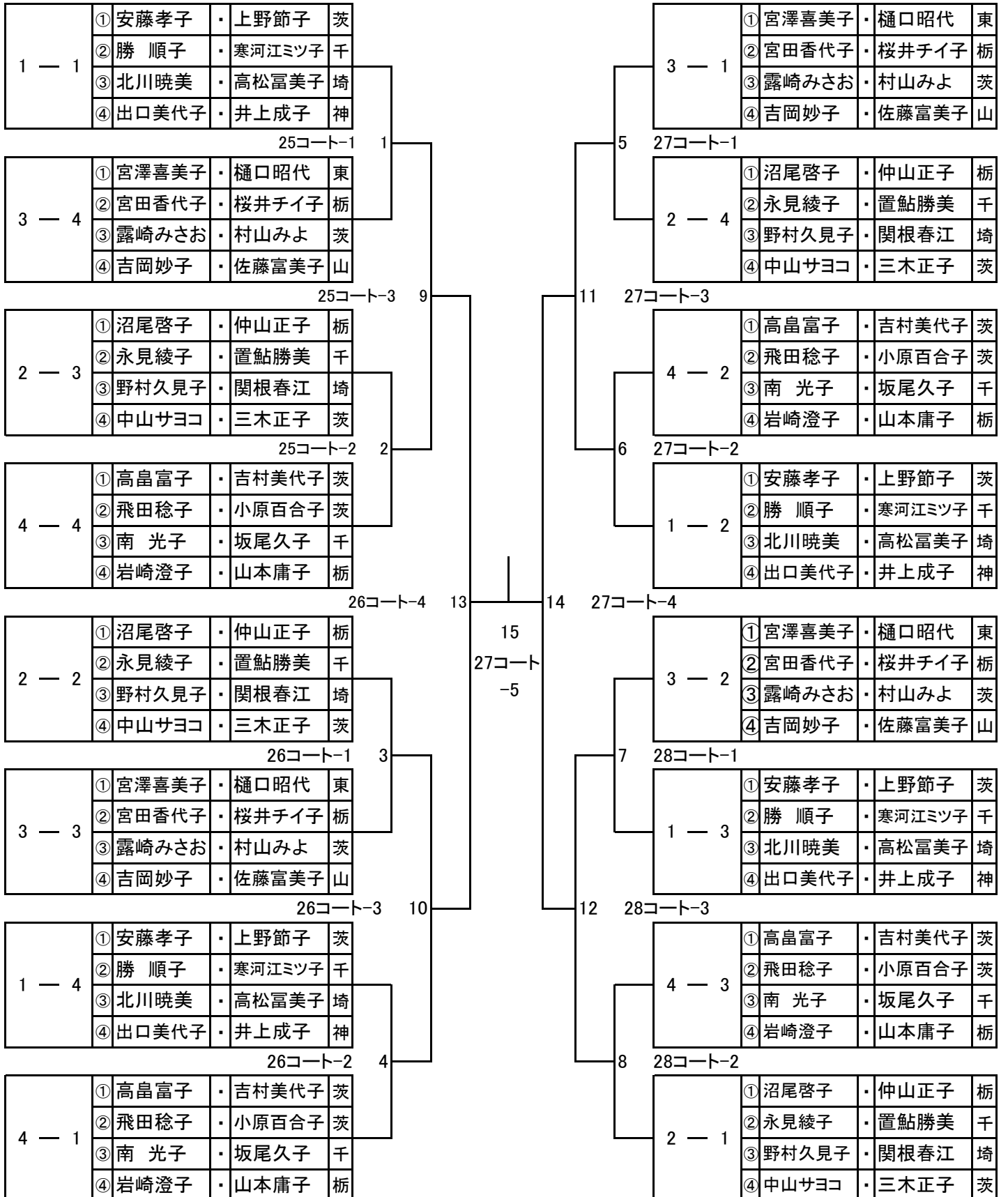

女子ダブルス150A

16日

1 ブロック 11コート 12時45分予定		①	②	③	④	勝敗	順位
①	山崎和子 田 マチ	千	・ ゆうゆうクラブ ・ 佐倉ラージ				
②	島村延子 中丸順子	埼	・ 春日部レク卓 ・ TKO				
③	赤坂芳子 小池公子	東	・ たまみ会 ・ 個人				
④	鈴木美禰子 大塚雅子	埼	・ LB越谷 ・ LB越谷				

2 ブロック 12コート 12時45分予定		①	②	③	勝敗	順位
①	野口美知子 小澤勝子	埼	・ ローズクラブ ・ 所沢レディース			
②	梅田昭子 高嶋喜久子	埼	・ 春日部レク卓 ・ 春日部レク卓			
③	伊藤利子 山崎たみ江	東	・ 調布市卓球連盟 ・ たまみ会			

3 ブロック 12コート 第2試合 13時30分予定		①	②	③	勝敗	順位
①	富重英子 矢島美智子	東	・ S. O. C ・ YTC			
②	小椋弘子 山田千代子	埼	・ 所沢レディース ・ 浦和レディース			
③	熊澤愛子 佐々木美沙子	神	・ 藤沢ラージ ・ 柏尾クラブ			

順序	1	2	3
試合	②-③	①-③	①-②
審判	①	②	③

順序	1	2	3	4	5	6
試合	①-④	②-③	①-③	②-④	①-②	③-④
審判	③	④	②	①	③	①

女子ダブルス150A 決勝トーナメント

16日 進行責任者: 澤崎壽幸

14時15分開始

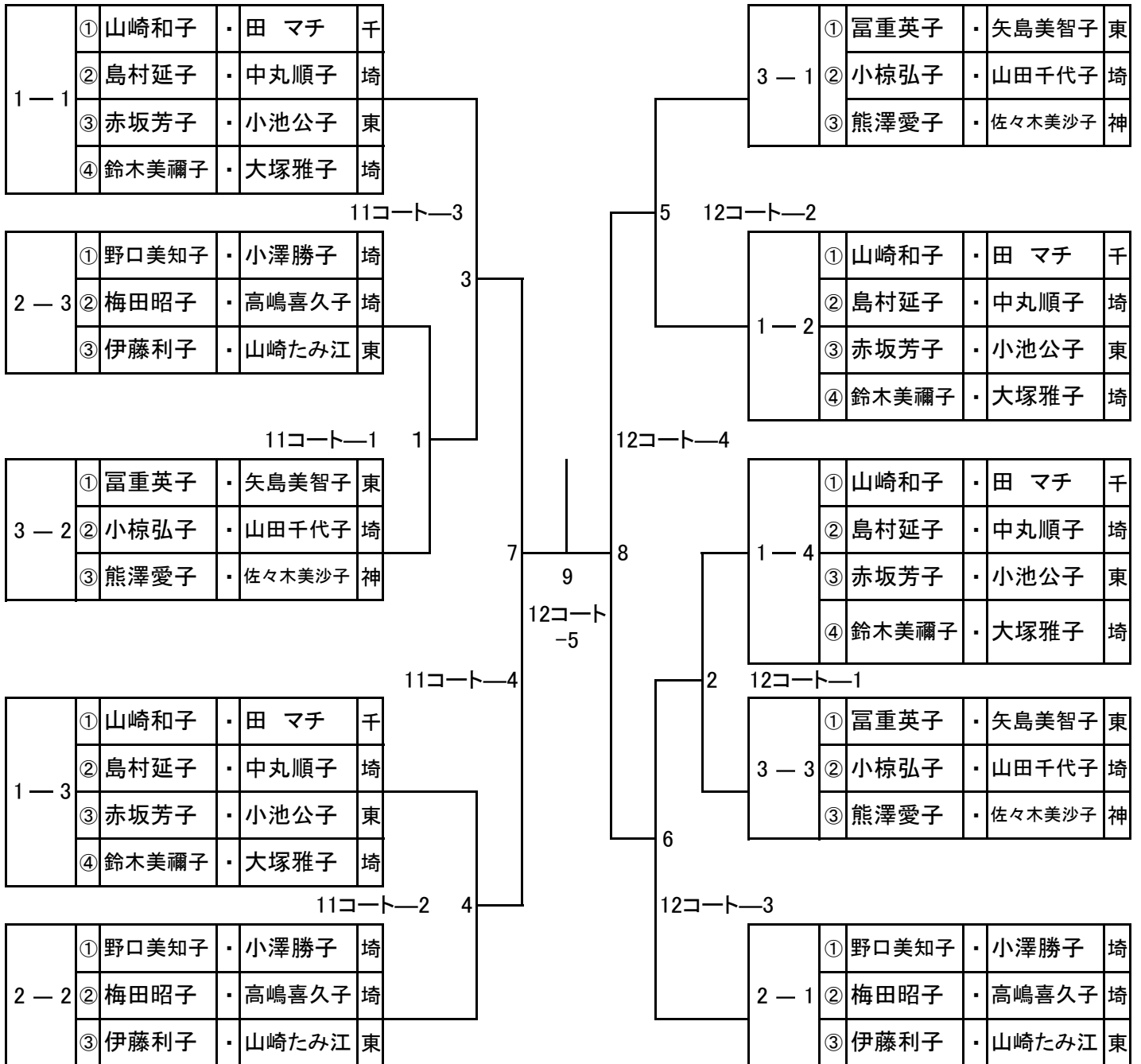

女子ダブルス160A

16日

1 ブロック		①	②	③	勝敗	順位
23 コート 12時45分予定						
①	川端八千代 田中洋子	・ ブルースカイ 栃 ・ 栃の木会				
②	福富和子 高橋久子	・ 巴波クラブ 栃 ・ 卓好クラブ				
③	大野広子 金子都代	・ 横浜ラージ 神 ・ 横浜ラージ				

順序	1	2	3
試合	②－③	①－③	①－②
審判	①	②	③

女子ダブルス一般A、一般B

18日

1 ブロック			①	②	③	④	勝敗	順位
24 コート 12時 予定								
①	長山寛子 寺門和枝	茨 ・ 朋友クラブ ・ 双葉台クラブ	/					
②	荒木美輪子 石川清美	茨 ・ つくば国際SC ・ Twinkle						
③ B	榊原みち子 大出秀子	栃 ・ 佐野犬伏会 ・ 巴波クラブ						
④ B	加藤禎子 矢田部 恵	栃 ・ 祇園会 ・ 祇園会						

一般A及び一般Bの選手は、それぞれ2組の対戦結果により、1位、2位を決定します。

順序	1	2	3	4	5	6
試合	①-④	②-③	①-③	②-④	①-②	③-④
審判	③	④	②	①	③	①

女子ダブルス100B

18 日

1	ブロック		①	②	③	④	⑤	勝敗	順位
	1コート	12時予定							
①	武田光子 染谷喜代美	茨 ・ 花水木 ・ 花水木	/						
②	菅原真由美 寺門比子	茨 ・ MAMAクラブ ・ 桜花クラブ							
③	中山八重子 高峰秀子	栃 ・ 栃OTOME ・ 祇園会							
④	遠藤真理 菊田幸子	茨 ・ つくば国際SC ・ 白帆クラブ							
⑤	矢野香枝 亀田青依	茨 ・ 東海ラージ ・ つくば学園クラブ							

順序	1	2	3	4	5	6	7	8	9	10
試合	①-⑤	②-④	①-③	④-⑤	②-⑤	③-④	①-④	②-③	①-②	③-⑤
審判	②	①	⑤	③	④	①	②	⑤	③	④

女子ダブルス120B

18日

1 ブロック		①	②	③	④	勝敗	順位	2 ブロック		①	②	③	④	勝敗	順位
2コート 12時予定								3コート 12時予定							
①	植竹静子 鉄 恵子	・ 大田原LC 栃		・ 大田原LC				①	吉澤清子 島田紀子	・ 双葉台クラブ 茨		・ 双葉台クラブ			
②	溶定栄子 菊地幸江	・ 大田原LC 栃		・ 大田原LC				②	大和田静江 泊内久江	・ 九十九会 埼		・ 武団			
③	水落真弓 網谷尚子	・ なかクラブ 茨		・ なかクラブ				③	浅井幸江 川出キクイ	・ 四六時中宇都宮 栃		・ KSK卓球クラブ			
④	小川真理子 豊田和子	・ もおかLC 栃		・ もおかLC				④	高田久子 高橋光江	・ 大田原LC 栃		・ 大田原LC			

3 ブロック		①	②	③	勝敗	順位
4コート 12時予定						
①	菊池友子 小室純子	・ 大田原LC 栃		・ 大田原LC		
②	波止場登美江 吉澤典子	・ 足利レディース 栃		・ 足利レディース		
③	山中久美子 渡辺正子	・ SKLクラブ 茨		・ SKLクラブ		

順序	1	2	3
試合	②-③	①-③	①-②
審判	①	②	③

順序	1	2	3	4	5	6
試合	①-④	②-③	①-③	②-④	①-②	③-④
審判	③	④	②	①	③	①

女子ダブルス120B 決勝トーナメント

18日 進行責任者: 齊藤晴二

13時30分開始予定

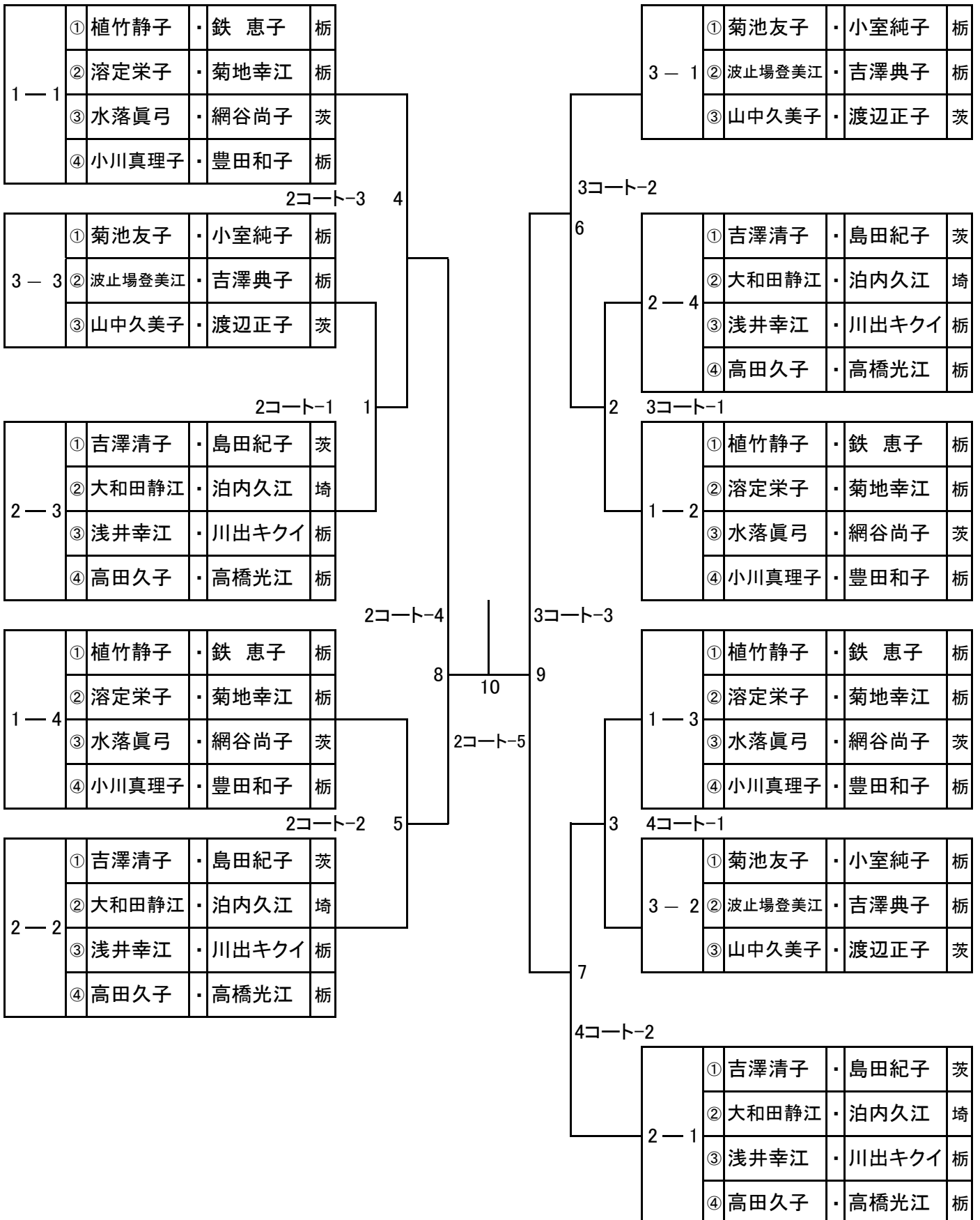

女子ダブルス130B

16日

1 ブロック 3コート 12時45分予定		①	②	③	④	勝敗	順位
①	栗飯原初江 金子とみ子 ・春日部レク卓 ・春日部レク卓	/	/	/	/	/	/
②	酒井恵子 永田てい子 ・オリオンクラブ ・個人						
③	田中成子 新村直枝 ・彩友会 ・め組						
④	風巻マサ 杉本江美子 ・わかばクラブ ・SKLクラブ						

2 ブロック 4コート 12時45分予定		①	②	③	④	勝敗	順位
①	山本栄子 桜井みよ ・つくば国際SC ・つくば国際SC	/	/	/	/	/	/
②	影山里子 天野陽子 ・春日部レク卓 ・三郷SKS						
③	茂木恵美子 高橋智恵子 ・さわやかL ・さわやかL						
④	加藤美佐子 市川美津子 ・東海ラージ ・東海ラージ						

3 ブロック 5コート 12時45分予定		①	②	③	④	勝敗	順位
①	谷内フミ 鈴木節子 ・春日部レク卓 ・春日部レク卓	/	/	/	/	/	/
②	有我法子 大澤美代子 ・みやまクラブ ・みやまクラブ						
③	小川久美子 芳賀真知子 ・牛久SC ・牛久SC						
④	及川幸世 黄地かつ代 ・島名卓球サークル ・島名卓球サークル						

4 ブロック 6コート 12時45分予定		①	②	③	④	勝敗	順位
①	杉山きよみ 忍垂悦子 ・筑西クラブ ・筑西クラブ	/	/	/	/	/	/
②	佐藤トシ子 尾嶋敬子 ・春日部レク卓 ・春日部レク卓						
③	石川なつ江 水藤和子 ・青空ラージ ・赤塚幼稚園						
④	森 公子 関 邦子 ・ひたちなかレディー ・東海ラージ						

5 ブロック 7コート 12時45分予定		①	②	③	勝敗	順位
①	西内秀子 長峰美智子 ・春日部レク卓 ・フォーティーン	/	/	/	/	/
②	滝沢とよ 山本節子 ・小山ラージ ・小山ラージ					
③	鈴木綾子 石田トモ子 ・ひたちなかレディー ・ひたちなかレディー					

順序	1	2	3
試合	②-③	①-③	①-②
審判	①	②	③

順序	1	2	3	4	5	6
試合	①-④	②-③	①-③	②-④	①-②	③-④
審判	③	④	②	①	③	①

女子ダブルス130B 上位トーナメント

16日 進行責任者: 山本暁美

14時15分開始予定

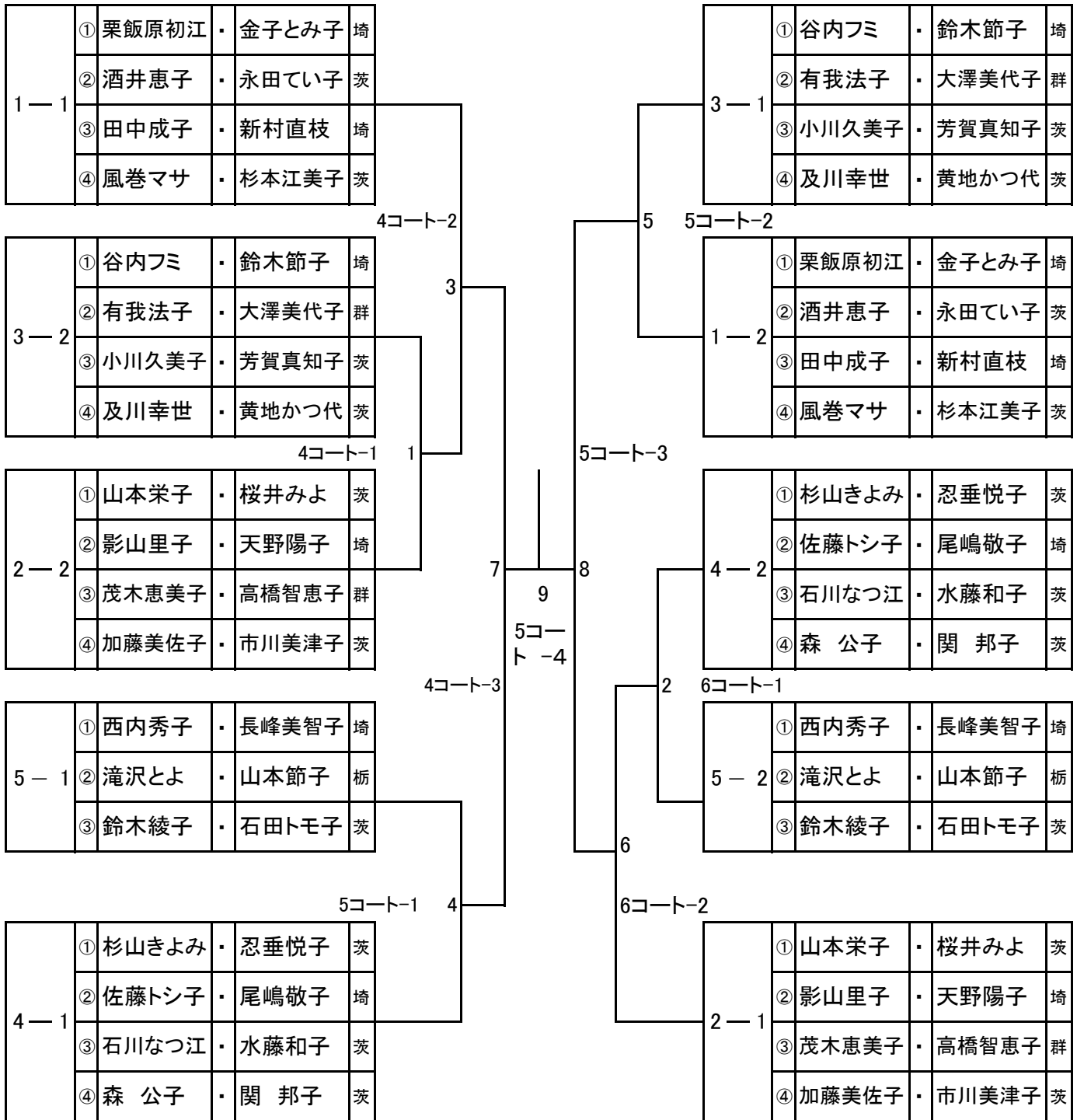

女子ダブルス130B 下位トーナメント

16日 進行責任者: 御代田政徳

14時15分開始予定

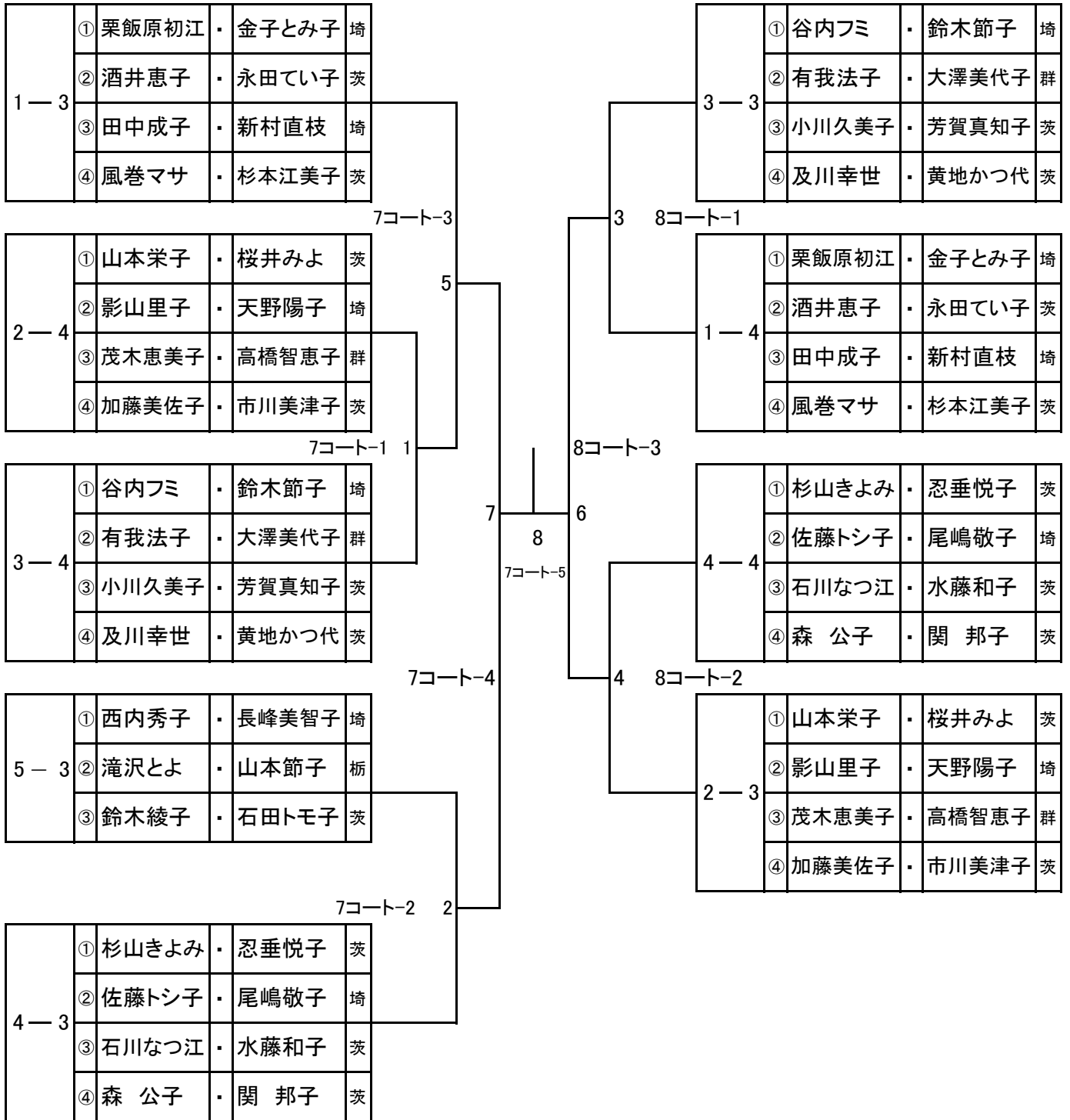

女子ダブルス140B

16日

1 ブロック 32 コート 12時45分予定		①	②	③	④	勝敗	順位
①	長田セツ子 上原淑子 ・春日部レク卓 ・九十九会	/					
②	田澤志津子 大河原ヒデ子 ・かもしかクラブ ・かもしかクラブ						
③	滝沢悦子 池上キヨ子 ・逗子ラージ ・栄ラージ						
④	大河原綾子 宮下敦美 ・取手楽卓クラブ ・すずらん						

2 ブロック 33 コート 12時45分予定		①	②	③	④	勝敗	順位
①	北村好子 渡辺光枝 ・皐月会 ・皐月会	/					
②	峰岸好子 能勢常子 ・富士クラブ ・湘南ココ						
③	小俣文佳 横澤朝子 ・八潮クラブ ・八潮クラブ						
④	石井友子 田中郁子 ・卓栄会 ・水郷ラージ						

3 ブロック 34 コート 12時45分予定		①	②	③	④	勝敗	順位
①	山田有子 渡辺敦子 ・栃の木会 ・栃の木会	/					
②	久保京子 谷口光美 ・大沢卓球クラブ ・夢華クラブ						
③	井上靖子 布川洋子 ・桐生みどり会 ・桐生みどり会						
④	堀口トシ子 関根津耶子 ・オリオンクラブ ・オリオンクラブ						

4 ブロック 35 コート 12時45分予定		①	②	③	④	勝敗	順位
①	小林峰子 田島悦子 ・日立レディース ・日立卓翔会	/					
②	赤石ミキ 石塚ヒロ子 ・藤沢ラージ ・浜卓会						
③	根岸總代 関山禮子 ・桐生みどり会 ・桐生みどり会						
④	澤辺和子 佐藤美津江 ・小山ラージ ・日の出						

5 ブロック 36 コート 12時45分予定		①	②	③	勝敗	順位
①	石原明子 加藤明子 ・春日部レク卓 ・三郷SKS	/				
②	米川信子 市川真佐子 ・サンアクセス ・赤塚幼稚園					
③	中澤房子 前川良江 ・TT下平 ・TT下平					

6 ブロック 36 コート 第2試合13時30分予定		①	②	③	勝敗	順位
①	田島節子 齋藤八恵子 ・大沢卓球クラブ ・卓楽会	/				
②	下館昌子 新山佳子 ・玉縄クラブ ・ポピーズ					
③	田中由紀子 住谷さちこ ・東中根団地卓友会 ・東中根団地卓友会					

7 ブロック 37 コート 12時45分予定		①	②	③	勝敗	順位
①	阿部昌子 富永和子 ・ブルースカイ ・ATC	/				
②	朝倉静枝 菅沼典子 ・小ヶ谷卓愛会 ・小ヶ谷卓愛会					
③	玉置寧子 住谷幸子 ・水戸レディース ・水戸レディース					

順序	1	2	3
試合	②-③	①-③	①-②
審判	①	②	③

順序	1	2	3	4	5	6
試合	①-④	②-③	①-③	②-④	①-②	③-④
審判	③	④	②	①	③	①

女子ダブルス140B 上位トーナメント

16日 進行責任者: 小林啓一

14時15分開始予定

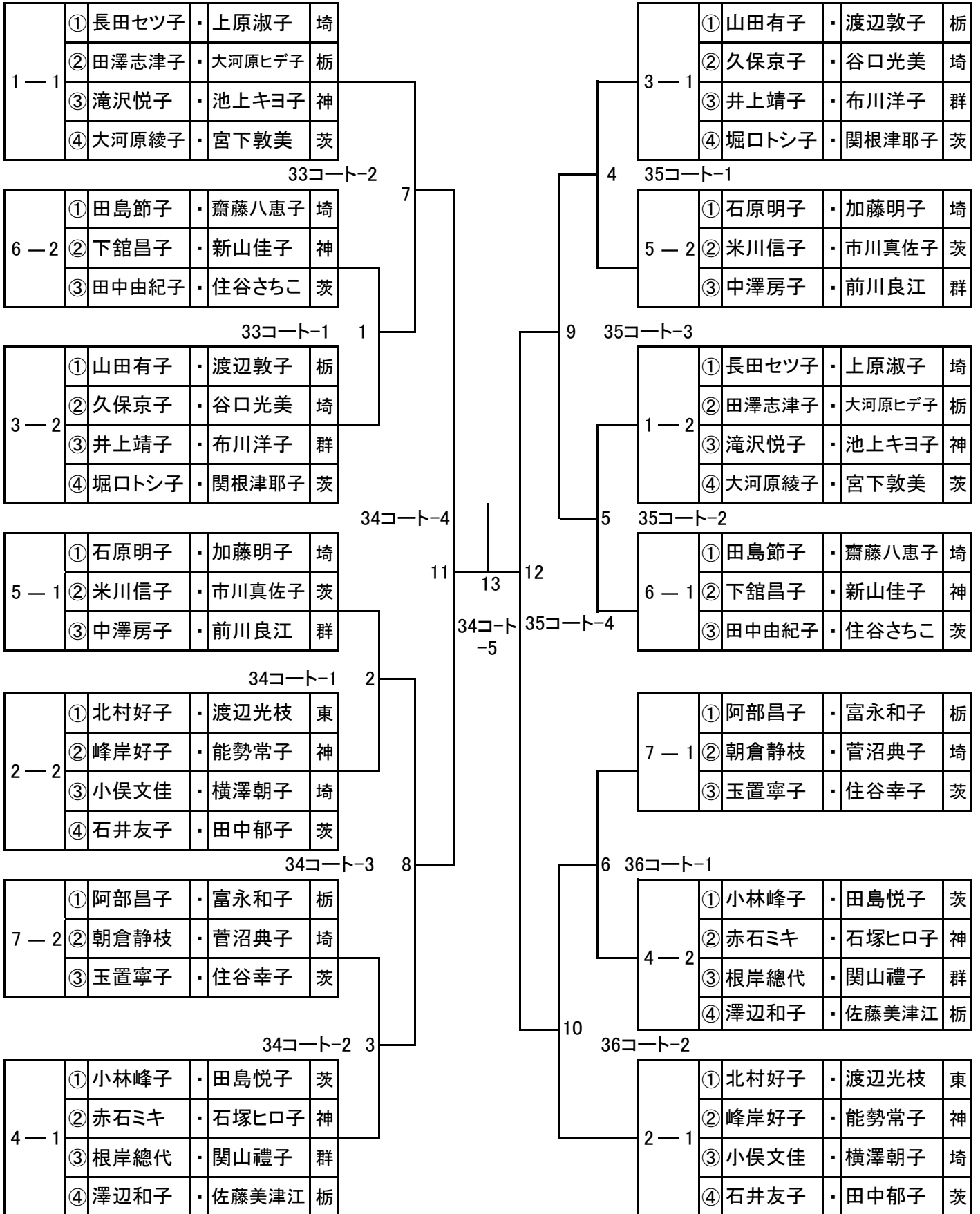

女子ダブルス140B 下位トーナメント

16日 進行責任者: 石塚恵一

14時15分開始予定

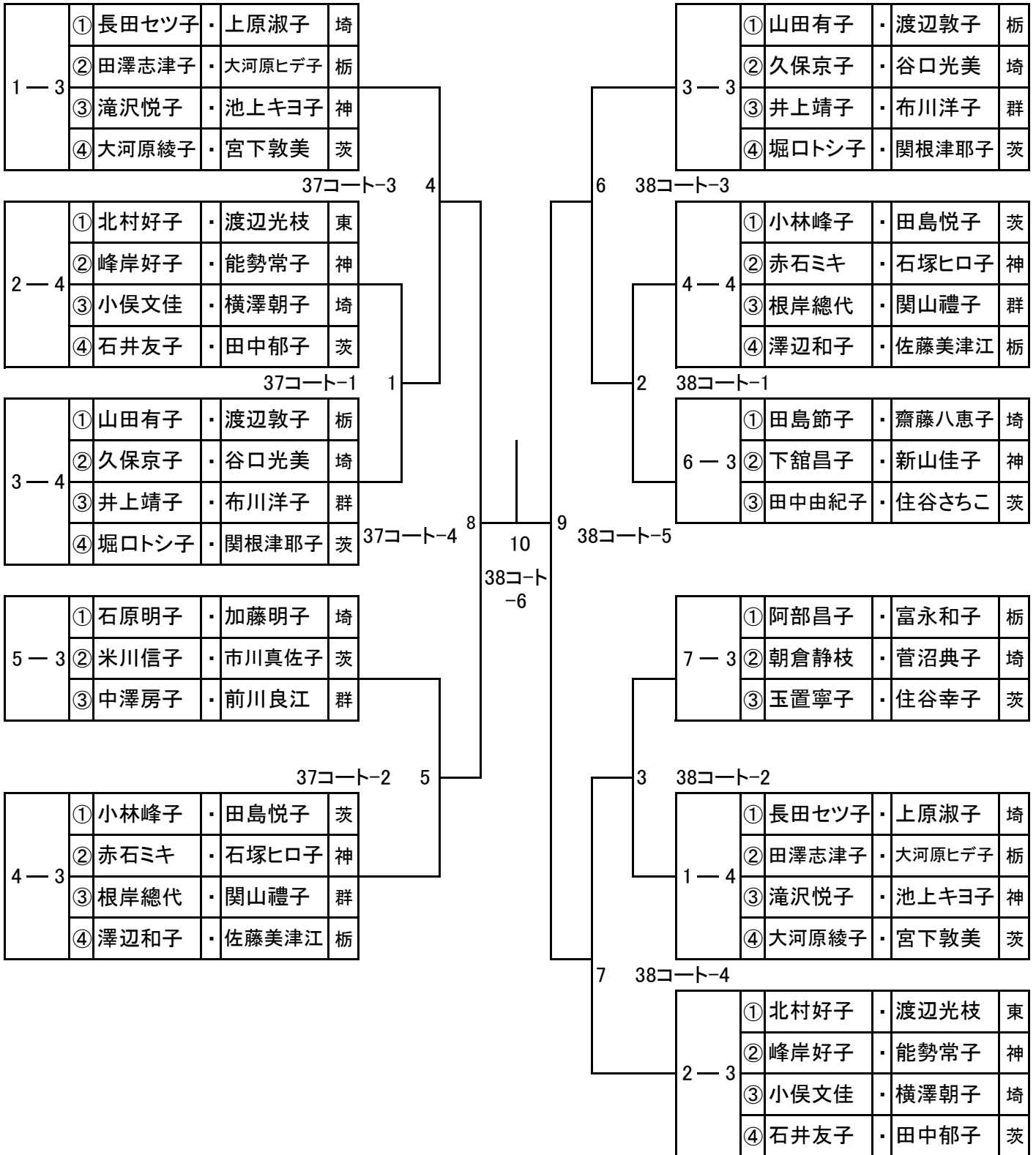

女子ダブルス150B

16日

1 ブロック 39~40 コート 12時45分予定		①	②	③	④	⑤	⑥	勝敗	順位
①	前原博子 菅崎秋美	東	・ 文京若葉 ・ 個人						
②	須永市子 斉藤茂子	埼	・ LB越谷 ・ LB越谷						
③	中川智恵子 福原三代子	埼	・ 雅倶楽部 ・ 卓楽会						
④	宮本貞子 新井愛子	群	・ さわやかL ・ さわやかL						
⑤	高橋重子 福原節子	群	・ さわやかL ・ さわやかL						
⑥	川田玉枝 吉村文子	茨	・ 筑西レディース ・ 筑西卓友クラブ						

順序	1	2	3	4	5	6	7	8	9	10
試合	①-⑥	②-⑤	③-④	①-⑤	②-③	④-⑥	①-④	②-⑥	③-⑤	①-③
審判	④	③	②	⑥	①	⑤	③	④	①	⑤
順序	11	12	13	14	15					
試合	②-④	⑤-⑥	①-②	③-⑥	④-⑤					
審判	⑥	②	③	④	①					

女子ダブルス160B

16日

1 ブロック 43～44 コート 12時45分予定			①	②	③	④	⑤	⑥	勝敗	順位
①	下山伏美 塩澤浩子	群 ・ 風 ・ 風	/							
②	清水八重子 橋本素子	神 ・ 横浜ラージ ・ 横浜ラージ								
③	古藤佳子 岩垣キヨノ	神 ・ 柏尾クラブ ・ 一一会								
④	松本美佐江 加世田節子	神 ・ 横浜ラージ ・ 横浜ラージ								
⑤	内藤三月 尾澤智江	神 ・ 平塚レディース ・ 藤沢ラージ								
⑥	茂木千枝 田村輝子	群 ・ さわやかL ・ さわやかL								

順序	1	2	3	4	5	6	7	8	9	10
試合	①-⑥	②-⑤	③-④	①-⑤	②-③	④-⑥	①-④	②-⑥	③-⑤	①-③
審判	④	③	②	⑥	①	⑤	③	④	①	⑤
順序	11	12	13	14	15					
試合	②-④	⑤-⑥	①-②	③-⑥	④-⑤					
審判	⑥	②	③	④	①					

女子ダブルス140未満 初級

16 日 進行責任者: 綱川 正、小林 禮子

1 ブロック 48~50 コート 13時 予定			①	②	③	④	⑤	⑥	⑦	勝敗	順位
①	加藤淳子 赤萩チオ子	埼 ・ 大沢卓球クラブ ・ 大沢卓球クラブ	/								
②	小野純子 国府貴子	栃 ・ 日の出 ・ TOCHIGI									
③	永堀和子 片柳節子	栃 ・ たまちゃん ・ 水曜会									
④	江田恵美子 広瀬静枝	栃 ・ 旗川ラージ ・ 田沼ラージ									
⑤	西島敬子 山下理偉子	茨 ・ 東中根団地卓友会 ・ 東中根団地卓友会									
⑥	西藤洋子 川崎千代子	茨 ・ なかクラブ ・ 東海ラージ									
⑦	田中智恵子 加藤修子	茨 ・ 桜SC ・ 桜SC									

順序	1	2	3	4	5	6	7	8	9	10
試合	①-⑦	②-⑥	③-⑤	⑥-⑦	①-⑤	②-④	⑤-⑥	④-⑦	①-③	④-⑤
審判	③	⑤	②	④	⑦	⑥	①	③	②	⑦
順序	11	12	13	14	15	16	17	18	19	20
試合	③-⑥	②-⑦	③-④	②-⑤	①-⑥	②-③	①-④	⑤-⑦	①-②	③-⑦
審判	④	⑤	①	⑥	④	⑦	②	③	⑥	⑤
順序	21									
試合	④-⑥									
審判	①									

女子ダブルス140以上 初級

16 日

1 ブロック 47 コート 13時 予定			①	②	③	勝敗	順位
①	平山菊枝 小坂文枝	茨 ・ ゆうあいクラブ ・ ゆうあいクラブ	/				
②	神保ひさ 大久保節子	茨 ・ 井野クラブ ・ ゆうあいクラブ					
③	濱田恵子 菊田佳予子	茨 ・ つくば学園クラブ ・ つくば学園クラブ					

順序	1	2	3
試合	②-③	①-③	①-②
審判	①	②	③