

13歳以下男子シングルス

1 新田 舜 那珂四	2-1	1				2-9	石川 遥大 卓風会	30
2 菅谷 明遼 ひなクラブ	1-1	0				1	藤井 琢人 桜	31
3 石川 慶太 松岡	2	3-1	A1			0	磯山 太陽 総和北	32
4 高尾 祥 愛宕	1	1-2	2			1-15	村上 和慈 東海	33
5 瀧本 亘 OverLimit	2-2					2-10	石原 颯海 糸賀クラブ	34
6 宮崎 優斗 大野	0	1-3				1	林 優璃 大洋	35
7 神郡 元希 東部						0	杉本 陽太 十王	36
8 大平 智暉 磯原	1-4					1-17	大津 快翔 飯富	37
9 堀内 優樹 三和北	0	2-3	1			2-11	初見 颯太 日高	38
10 大津 宥翔 球友クラブJr	0	1-5				1-18	飯村 旬希 OverLimit	39
11 佐藤 竣太 勝田一		0	3-2	A4		2	橘川 紘汰 玉造	40
12 松澤 大地 玉造	1	1-6	0			0	島谷 亮成 茗溪学園	41
13 津口 創志 竹園		2-4				1	郡司 颯平 那珂一	42
14 山本 哲生 那珂一	0	1-7				2	金田 侑大 神栖卓球クラブ	43
15 坪松 征 つくば明光クラブ						キ	渡邊 直翔 結城南	44
16 野口 丈 清真学園	0	2-5	0			1-21	坪松 論 つくば明光クラブ	45
17 豊田 光治郎 大島	2	1-8				0	中沢 大介 大穂	46
18 穴澤 伯斗 古河二			3-3	A3		2-13	内田裕吉朗 鹿野	47
19 長木 裕夢 那珂一	1-9	0				1-22	上野 慎司 下妻	48
20 加藤 恭輔 牛久三	1	2-6				0	阿久津 和馬 十王	49
21 茂垣 賢吾 泉丘	0	1-10				1	角田 智 城西	50
22 齋藤 太一 つくば明光クラブ						0	富山 碧斗 東海クラブ	51
23 松尾 康平 土浦四	1-11	0				1-24	田口 翔也 那珂四	52
24 綾部 拓実 総和北	1	2-7	0			0	鳥居 秀人 波崎四	53
25 大津 栄翔 球友クラブJr	0	1-12				0	櫻村 悠希 OverLimit	54
26 久保 和也 東海南			3-4	A2		1	櫻井 丈 桃山	55
27 須藤 惟吹 日高	1-13	0				2-15	鈴木 大和 那珂一	56
28 高木 陽向 神栖三	1	2-8				0	田中 拓磨 茨大附属	57
29 相川 翔馬 藤代卓信会						1	石井 秀汰 高萩	58
						0	萱橋 智哉 藤代南	59
						2-16		

《準決勝リーグA》

		神郡 (東部)	相川 (藤代卓信会)	齋藤 (つくば明光)	坪松征 (つくば明光)	勝敗	順位
1 A1	神郡 (東部)		1-3	2-3	2-3	0-3	4
2 A2	相川 (藤代卓信会)	11-8 7-11 11-5 11-1		2-3	11-7 9-11 6-11 11-4 12-10	2-1	2
3 A3	齋藤 (つくば明光)	11-6 11-9 12-14 6-11 11-7	11-13 11-6 12-14 11-4 11-7		10-12 11-8 8-11 11-7 11-7	3-0	1
4 A4	坪松征 (つくば明光)	3-11 17-15 8-11 11-8 11-6	2-3	2-3		1-2	3

《準決勝リーグB》

		萱橋 (藤代南)	石川 (卓風会)	大津 (飯富)	田口 (那珂四)	勝敗	順位
1 B1	萱橋 (藤代南)		0-3	2-3	11-3 13-11 7-11 11-7	1-2	3
2 B2	石川 (卓風会)	11-6 11-8 12-10		10-12 11-9 11-2 11-5	2-3	2-1	1
3 B3	大津 (飯富)	9-11 11-9 11-9 5-11 11-9	1-3		11-9 8-11 11-5 11-9	2-1	2
4 B4	田口 (那珂四)	1-3	11-6 9-11 6-11 11-6 11-7	1-3		1-2	4

準決勝リーグ 試合順	① 1vs2 3vs4 ② 1vs3 2vs4 ③ 1vs4 2vs3
---------------	---

《決勝》

A 1位	齋藤 (つくば明光)	11-6 11-9 9-11 11-8	B 1位	石川 (卓風会)
------	---------------	------------------------------	------	-------------

《3位決定》

A 2位	相川 (藤代卓信会)	11-9 8-11 13-11 4-11 11-5	B 2位	大津 (飯富)
------	---------------	---------------------------------------	------	------------

《5位決定》

A 3位	坪松征 (つくば明光)	11-5 11-7 11-6	B 3位	萱橋 (藤代南)
------	----------------	----------------------	------	-------------

《7位決定》

A 4位	神郡 (東部)	6-11 11-9 11-6 12-10	B 4位	田口 (那珂四)
------	------------	-------------------------------	------	-------------

《最終順位》

順位	選手名	所属名
1位	齋藤 太一	つくば明光クラブ
2位	石川 遥大	卓風会
3位	相川 翔馬	藤代卓信会
4位	大津 快翔	水戸市立飯富中学校
5位	坪松 征	つくば明光クラブ
6位	萱橋 智哉	取手市立藤代南中学校
7位	神郡 元希	下妻市立東部中学校
8位	田口 翔也	那珂市立第一中学校

13歳以下女子シングルス

1 新治 愁菜 東海クラブ		A1		三村 彩華 国 田 32
2 山上 侑菜 大洋		B2		木村 友郁 並木 33
3 稲見 仁泉 勝田一		B2		大出 らん サンスポーツJS 34
4 古井神 奏羽 下館西		B2		蛭田 夏純 中郷 35
5 吉葉 晴香 笠 間		B2		屋代明日菜 谷和原クラブ 36
6 武藤 安純 高萩		B2		市村 咲月 下妻 37
7 池田 ひかり 下根		B2		菅谷 紗希 大洋 38
8 榊田 有那 藤代卓信会		A4		新治 舞羽 東海クラブ 39
9 寺門 舞香 東海南		B3		田村 愛香 常 北 40
10 田中 南智 協和		B3		打田 菜乃波 銚田北 41
11 大枝 美空 大久保		B3		西村 萌 下館西 42
12 宮嶋 麗未 勝田二		B3		宇留野理沙 大 宮 43
13 堀内 美緒 日立大沼卓球		B3		佐藤 花恋 滑川 44
14 仲村 陽南 取手二		B3		熊田 花音 磯原ジュニア 45
15 田中 菜珠奈 波崎三	B3	白土 咲良 藤代南 46		
16 緑川 恵里那 中郷		A3		藪部 美咲 日立大沼卓球 47
17 小沼 美穂 明 光		B4		井坂 瑛里 坂本 48
18 黒羽 莉緒 東海クラブ		B4		川西 彩聖 大 宮 49
19 石井 彩菜 大洋		B4		沼尻 あかね 谷田部東 50
20 菊池 心愛 大 宮		B4		藤代 朋花 波崎三 51
21 関谷 綺里 手代木		B4		小橋彩莉咲 水戸葵ジュニア 52
22 海老沼 美咲 下館北		B4		立原 愛樹 田 彦 53
23 瀬島 美咲 藤代卓信会		A2		飯田 千尋 総和南 54
24 谷部 妃和 下館南		B1		鈴木 ひかり 十王 55
25 金子 花恋 久慈		B1		江田 唯奈 大洋 56
26 鈴木 美咲 波崎四		B1		大串 真生 河内 57
27 鈴木 碧衣 日立大沼卓球		B1		瀬島 優里 藤代卓信会 58
28 木原 汐梨 藤代南		B1		園田 優羽 五霞 59
29 照沼 夏帆 泉丘		B1		細田 梨乃 下根 60
30 大柿 凜歩 谷和原クラブ	B1	折笠 瑞希 国 田 61		
31 樫村 朱里 国 田				

《準決勝リーグA》

		新治 (東海クラブ)	榎村 (国田中)	緑川 (中郷中)	柘田 (藤代卓信会)	勝敗	順位
1	新治 (東海クラブ)		2 - 3	11-8 11-4 13-11	11-2 11-4 14-12	2 - 1	2
2	榎村 (国田中)	5-11 1-11 11-5 13-11 11-4		11-8 9-11 11-8 11-9	11-5 11-4 11-4	3 - 0	1
3	緑川 (中郷中)	0 - 3	1 - 3		0 - 3	0 - 3	4
4	柘田 (藤代卓信会)	0 - 3	0 - 3	11-8 11-9 11-5		1 - 2	3

《準決勝リーグB》

		折笠 (国田中)	三村 (国田中)	白土 (藤代南)	菌部 (日立大沼卓球)	勝敗	順位
1 B2	折笠 (国田中)		0 - 3	2 - 3	11-6 13-11 11-9	1 - 2	3
2 B3	三村 (国田中)	11-8 11-4 11-8		11-7 11-5 11-9	11-8 13-11 11-8	3 - 0	1
3 B4	白土 (藤代南)	3-11 11-6 7-11 11-2 11-8	0 - 3		12-10 6-11 14-12 11-5	2 - 1	2
4 B1	菌部 (日立大沼卓球)	0 - 3	0 - 3	1 - 3		0 - 3	4

《決勝》

A 1 位

樫村(国田中)

11-8
7-11
11-5
12-10

B 1 位

三村(国田中)

《3位決定》

A 2 位

新治(東海クラブ)

13-11
11-9
10-12
11-13
11-4

B 2 位

白土(藤代南中)

《5位決定》

A 3 位

柘田(藤代卓信会)

11-5
5-11
16-14
8-11
4-11

B 3 位

折笠(国田中)

《7位決定》

A 4 位

緑川(中郷中)

17-15
3-11
13-11
8-11
11-8

B 4 位

藺部(日立大沼卓球)

《最終順位》

順位	選手名	所属名
1 位	樫村朱里	水戸市立国田義務教育学校
2 位	三村彩華	水戸市立国田義務教育学校
3 位	新治愁菜	東海クラブ
4 位	白土咲良	取手市立藤代南中学校
5 位	折笠瑞希	水戸市立国田義務教育学校
6 位	柘田有那	藤代卓信会
7 位	緑川恵里那	北茨城市立中郷中学校
8 位	藺部美咲	日立大沼卓球

14歳以下男子シングルス

- 1 助川 侑矢 水戸五
- 2 加藤 颯太 泉丘
- 3 大槻 恵佑 園部
- 4 染谷 海都 下館南
- 5 大川 隼斗 大野
- 6 池田 あきら 牛久三
- 7 八畷 拓歩 十王
- 8 中田 雄也 鹿島
- 9 会沢 優人 久慈
- 10 小野瀬 ユウキアング 美野里
- 11 高島 耀介 石下西
- 12 深谷 龍斗 下館
- 13 北川 洋助 波崎三
- 14 武川 尚樹 緑岡
- 15 黒川 夢叶 愛宕
- 16 村松 龍一 中郷
- 17 岩本 諒太 茨大附属
- 18 高野 大和 土浦四
- 19 倉田 瑞基 平井
- 20 石田 啓悟 下根
- 21 石川 真大 泉丘
- 22 飯塚 大斗 境二
- 23 大貫 友輔 田彦
- 24 諸田 晴彦 東海南
- 25 水流 章一朗 谷田部東
- 26 相島 匠 境二
- 27 石毛 駿 神栖四
- 28 高延 瑞樹 高萩
- 29 下川 諒 大島
- 30 新垣 弘幸 鹿野
- 31 安喰 雄人 総和北
- 32 小林 竜也 けやき台
- 33 大楢 和磨 玉里
- 34 佐藤 匠真 秋山
- 35 近藤 晃教 下妻
- 36 飯泉 翼 下館北
- 37 稲垣 黎悟 並木
- 38 小林 英登 潮来二
- 39 佐藤 翼 泉丘
- 40 野本 響生 総和南
- 41 堀江 翔 中里
- 42 村田 健人 波崎一
- 43 富永 智也 飯富
- 44 佐野 周影 土浦二
- 45 鈴木 貴翔 中郷
- 46 鈴木 康平 鹿島
- 47 岩上 圭輔 那珂四
- 48 高柳 真洋 旭
- 49 海野 千弘 大宮
- 50 山下 臣人 土浦四
- 51 大橋 世弥 十王
- 52 遠藤 有伴 泉丘
- 53 鴨志田 大祐 下館西
- 54 芦村 智規 下根
- 55 富田 瑛士 島間
- 56 佐久間 康輔 笠岩
- 57 小島 司 岩瀬西
- 58 小川 希夢 愛宕
- 59 布施 篤人 波崎三
- 60 小川 大翔 平井
- 61 高崎 利基 下館南
- 62 篠原 涼太 東海南
- 63 根本 康平 河原

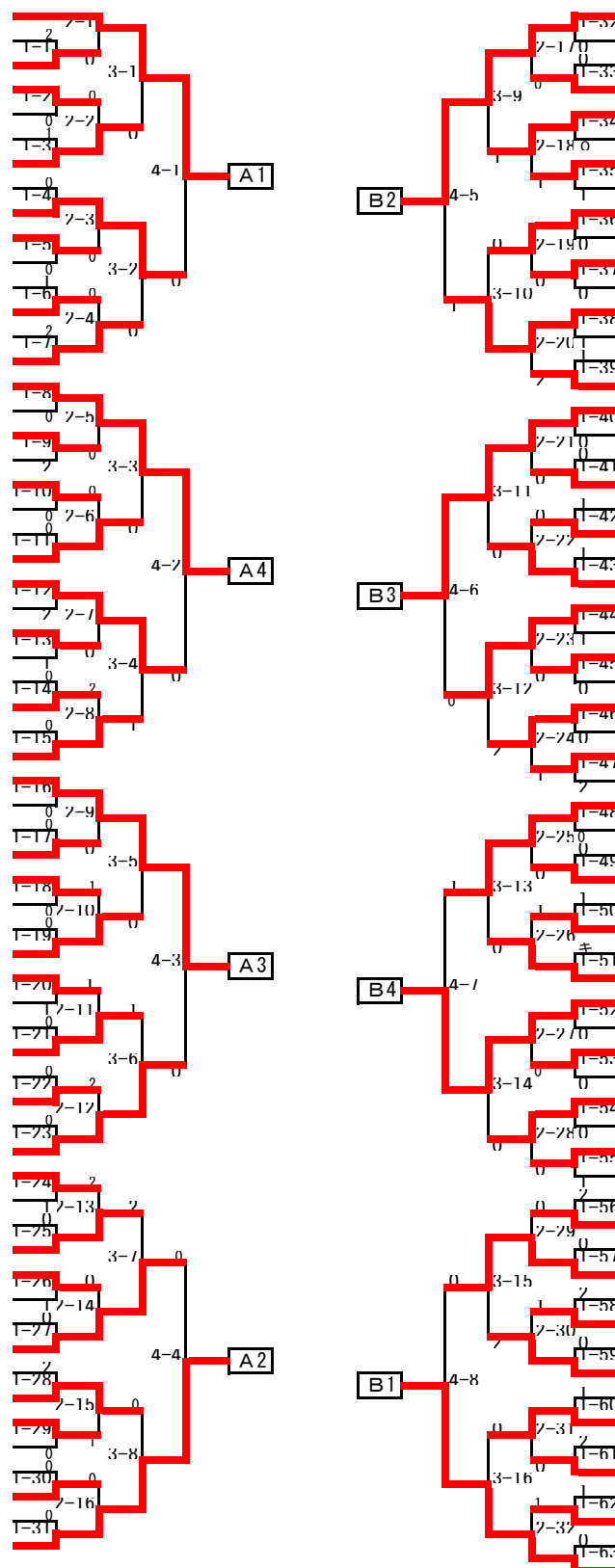

- 木村 翔汰 笠原 64
- 飯塚 愛斗 境二 65
- 西村 拓真 泉丘 66
- 高岡 潤 戸頭 67
- 鈴木 陸 那珂四 68
- 皆川 光輝 豊浦 69
- 飯泉 佑太 茗溪学園 70
- 大宮 良仁 平井 71
- 村田 圭 中郷 72
- 川野 輪 拓也 笠間 73
- 菊地 陽基 下館西 74
- 小沼 卓巳 鹿島 75
- 澤島 駿介 東海南 76
- 西村 奏輝 土浦四 77
- 石神 梨久斗 潮来二 78
- 関 陽介 八千代東 79
- 石井 寛人 水戸五 80
- 上野 羽琉 下館西 81
- 伊藤 蓮 高萩 82
- 田村 誠 愛宕 83
- 風間 海希 鹿野 84
- 松本 孟司 手代木 85
- 清水 恒太 田彦 86
- 堀内 琉平 泉丘 87
- 津雲 斗望 下根 88
- 武智 悠真 三和北 89
- 長尾 優樹 十王 90
- 大貫 翼 旭 91
- 富田 湧仁 大島 92
- 鈴木 裕哉 下妻 93
- 大槻 晃佑 園部 94
- 小嶺 智輝 鹿島 95
- 志賀 晃大 十王 96
- 林田 ヒデキ 水海道 97
- 岡村 篤志 鹿野 98
- 佐々木 康樹 阿見 99
- 小林 海斗 下館北 100
- 石川 和輝 土浦二 101
- 渡邊 蓮央 泉丘 102
- 鴨志田 博登 那珂四 103
- 鯉淵 仲哉 大宮 104
- 本庄 岬 下根 105
- 山中 剛 河原 106
- 重松 晃 鹿島 107
- 大友 亮平 潮来二 108
- 龍崎 幸平 飯富 109
- 澤畑 有希 久慈 110
- 安喰 開人 総和北 111
- 岡野 優太 波崎三 112
- 桑名 蓮 水戸五 113
- 藪部 政信 泉丘 114
- 宮本 龍希 牛久三 115
- 篠崎 暁登 下館南 116
- 武藤 巧真 日高 117
- 永石 千哲 愛宕 118
- 岡山 遥寿 明峰 119
- 野崎 雅翔 国田 120
- 鈴木 羅門 岩瀬西 121
- 菅原 繕 高萩 122
- 箕輪 凌雅 旭 123
- 平川 結斗 平井 124
- 生天目 龍人 東海南 125
- 赤岩 拓海 三和北 126
- 山下 晃人 並木 127

《準決勝リーグA》

		助川 (水戸五)	根本 (河原子)	小林 (けやき台)	村松 (中郷)	勝敗	順位
1 A1	助川 (水戸五)		11-6 12-14 15-13 11-2	11-8 11-9 9-11 11-7	12-10 11-13 8-11 11-7 11-9	3-0	1
2 A2	根本 (河原子)	1-3		1-3	0-3	0-3	4
3 A3	小林 (けやき台)	1-3	11-6 9-11 11-6 11-6		12-10 10-12 11-8 11-4	2-1	2
4 A4	村松 (中郷)	2-3	11-7 12-10 11-9	1-3		1-2	3

《準決勝リーグB》

		山下 (並木)	木村 (笠原)	石井 (水戸五)	鯉淵 (大宮)	勝敗	順位
1 B2	山下 (並木)		11-9 11-8 11-7	1-3	10-12 11-7 11-7 11-9	2-1	1
2 B3	木村 (笠原)	0-3		11-9 11-6 9-11 6-11 12-10	7-11 10-12 11-9 11-8 11-8	2-1	3
3 B4	石井 (水戸五)	11-13 11-7 11-7 12-10	2-3		11-6 8-11 9-11 11-8 11-1	2-1	2
4 B1	鯉淵 (大宮)	1-3	2-3	2-3		0-3	4

準決勝リーグ 試合順	① 1vs2 3vs4 ② 1vs3 2vs4 ③ 1vs4 2vs3
---------------	---

《決勝》

A 1位	助川 (水戸五)	6-11 8-11 8-11	B 1位	山下 (並木)
------	-------------	----------------------	------	------------

《3位決定》

A 2位	小林 (けやき台)	11-5 9-11 12-10 9-11 11-13	B 2位	石井 (水戸五)
------	--------------	--	------	-------------

《5位決定》

A 3位	村松 (中郷)	11-8 11-9 4-11 11-6	B 3位	木村 (笠原)
------	------------	------------------------------	------	------------

《7位決定》

A 4位	根本 (河原子)	7-11 11-6 7-11 13-11 5-11	B 4位	鯉淵 (大宮)
------	-------------	---------------------------------------	------	------------

《最終順位》

順位	選手名	所属名
1位	山下 晃人	つくば市立並木中学校
2位	助川 侑矢	水戸市立第五中学校
3位	石井 寛人	水戸市立第五中学校
4位	小林 竜也	守谷市立けやき台中学校
5位	村松 龍一	北茨城市立中郷中学校
6位	木村 聡汰	水戸市立笠原中学校
7位	鯉淵 仲哉	常陸大宮市立大宮中学校
8位	根本 康平	日立市立河原子中学校

14歳以下女子シングルス

- 1 嶋崎 舞 台原
- 2 福田 花 取手二
- 3 檜山 舞桜 明 峰
- 4 石川 彩葉 春日学園
- 5 関口 夏菜美 常 北
- 6 篠塚 菜緒 境一
- 7 水貝 莉子 牛堀
- 8 石崎 彩 那珂四
- 9 田渡 由綺那 波崎四
- 10 関根 遥 松岡
- 11 大倉 若葉 協和
- 12 廣川 真衣 泉丘
- 13 大橋 美由花 鹿島
- 14 岸野 道子 けやき台
- 15 黒川 玲衣 下館西
- 16 灘 音羽 手代木
- 17 平久保 百花 多賀
- 18 中田 夏未 笠間
- 19 久保木 依緒菜 神栖四
- 20 鈴木 莉々花 水海道西
- 21 薄井 沙季 坂本
- 22 橋口 華乃 鹿野
- 23 横山 楓 田 彦
- 24 菊地 麻織 十王
- 25 甲斐 琴水 水戸三
- 26 安井 佳奈 城西
- 27 根本 愛衣 下館北
- 28 小竹 里沙 八千代一
- 29 弓野 梨緒 城ノ内
- 30 大谷 芽衣 豊浦
- 31 吉川 葵 波崎四
- 32 前野 佳那子 下妻
- 33 西海 葵 日一附
- 34 向後 花音 神栖四
- 35 寺門 舞美 十王
- 36 青木 志穂 国 田
- 37 長峰 莉希 大洋
- 38 阿久津 莉乃 牛久南
- 39 高土 結佳 那珂一
- 40 熊木 愛莉 下根
- 41 栄 梨杏 波崎四
- 42 上岡 桃香 岩瀬東
- 43 酒入 美紅 協和
- 44 中村 茜 藤代南
- 45 山田 莉子 笠間
- 46 相良 愛美 高萩
- 47 田添 咲良 波崎三
- 48 前山 瑠菜 友 部
- 49 小室 菜摘 久慈
- 50 松本 理花 協和
- 51 紫村 茜音 牛堀
- 52 稲毛 真衣 双葉台
- 53 菌部 未久留 秋山
- 54 吉田 伊織 愛宕
- 55 神永 さくら 河原子
- 56 為我井 美穂 八千代一
- 57 糸川 美希 波崎一
- 58 酒井 琴美 中根台
- 59 稲葉 芽依 東部
- 60 永井 理彩 豊里
- 61 見持 里穂 緑 岡

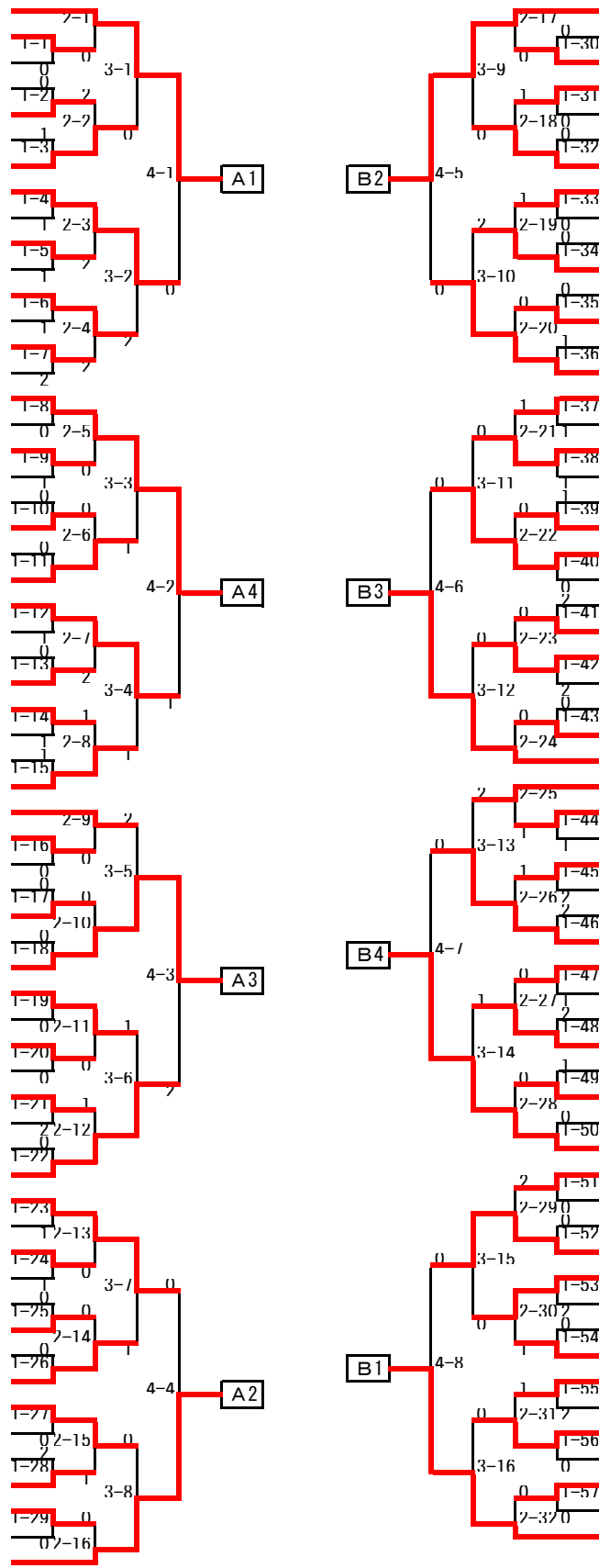

- 鈴木 若香菜 十王 62
- 北川 彩乃 神栖四 63
- 落合 侖奈 坂東東 64
- 川畑 琉凧 取手二 65
- 黒田 真央 牛堀 66
- 高橋 彩夏 八千代一 67
- 大野 純 笠間 68
- 横田 野々花 大洋 69
- 漣 萌花 牛久南 70
- 関田 菜奈 泉丘 71
- 小林 響 双葉台 72
- 山崎 華恋 大 島 73
- 齊藤 莉子 下館西 74
- 深作 幸恵 久慈 75
- 角田 初穂 城西 76
- 田中 来実 協和 77
- 小泉 咲月 常 北 78
- 坂本 咲姫 波崎四 79
- 佐々木 真優 十王 80
- 菊池 梓緒莉 鹿野 81
- 関口 朋夏 城ノ内 82
- 小林 千鶴 緑 岡 83
- 大宮 和紗 日一附 84
- 堀江 泉咲 波崎三 85
- 阿部 彩夏 多賀 86
- 関 彩花 古河二 87
- 岸野 裕子 けやき台 88
- 中山 綾花 下館吉 89
- 塚田 華瑠垂 下館北 90
- 吉岡 美歌 田 彦 91
- 沼倉 彩乃 神栖四 92
- 田中 実珠 土浦一 93
- 鈴木 華希 泉丘 94
- 飯島 佳邑 岩瀬東 95
- 田口 美々 大洋 96
- 三村 綾乃 十王 97
- 本橋 凜央 大 宮 98
- 宮澤 花歩 藤代南 99
- 黒田 知里 神栖二 100
- 茂木 碧海 笠間 101
- 高崎 友萌 下館南 102
- 美留町 優華 岩 間 103
- 飯山 茉莉香 八千代一 104
- 永井 桃花 城ノ内 105
- 鈴木 ひかる 台原 106
- 小清水 愛衣 勝田一 107
- 茂木 みゆう 牛堀 108
- 田崎 彩乃 協和 109
- 鬼頭 美妃 下根 110
- 平山 凜 鹿島 111
- 柳 有紀 日高 112
- 秋葉 さつき 手代木 113
- 岩崎 仁美 下館西 114
- 椎名 未羽 坂本 115
- 福田 真奈 下館北 116
- 草野 彩佳 友 部 117
- 山口 晴加 波崎四 118
- 富岡 日菜 赤 塚 119
- 田所 央楓 秋山 120
- 白井 里奈 けやき台 121

《準決勝リーグA》

		嶋崎 (台原中)	見持 (緑丘中)	阿久津 (牛久南)	灘 (手代木)	勝敗	順位
1	嶋崎 (台原中)		11-6 11-7 11-5	11-8 11-9 11-5	15-13 8-11 11-7 9-11 11-6	3 - 0	1
2	見持 (緑丘中)	0 - 3		6-11 9-11 11-5 11-1 11-7	11-4 11-9 11-7	2 - 1	2
3	阿久津 (牛久南)	0 - 3	2 - 3		11-7 11-5 11-9	1 - 2	3
4	灘 (手代木)	2 - 3	0 - 3	0 - 3		0 - 3	4

《準決勝リーグB》

		白井 (けやき 台)	鈴木 (十王中)	吉岡 (田彦中)	鈴木 (台原中)	勝敗	順位
1 B2	白井 (けやき 台)		11-3 11-8 7-11 11-5	0 - 3	0 - 3	1 - 2	4
2 B3	鈴木 (十王中)	3 - 1		11-9 10-12 11-7 11-7	1 - 3	1 - 2	3
3 B4	吉岡 (田彦中)	11-7 11-7 11-9	1 - 3		0 - 3	1 - 2	2
4 B1	鈴木 (台原中)	11-8 11-7 11-9	13-11 11-9 4-11 11-7	11-5 11-6 11-8		3 - 0	1

《決勝》

A 1 位

嶋崎(台原中)

11-8
8-11
11-8
11-9

B 1 位

鈴木(台原中)

《3位決定》

A 2 位

見持(緑岡中)

11-9
13-11
11-5

B 2 位

吉岡(田彦中)

《5位決定》

A 3 位

阿久津(牛久南)

5-11
2-11
6-11

B 3 位

鈴木(十王中)

《7位決定》

A 4 位

灘(手代木)

4-11
1-11
8-11

B 4 位

白井(けやき台)

《最終順位》

順位	選手名	所属名
1 位	嶋崎舞	日立市立台原中学校
2 位	鈴木ひかる	日立市立台原中学校
3 位	見持里穂	水戸市立緑岡中学校
4 位	吉岡美歌	ひたちなか市立田彦中学校
5 位	鈴木若香菜	日立市立十王中学校
6 位	阿久津莉乃	牛久市立牛久南中学校
7 位	白井里奈	守谷市立けやき台中学校
8 位	灘音羽	つくば市立手代木中学校

男子ダブルス

- 1 助川・石井 水戸五
- 2 大友・片桐 潮来二
- 3 根本・山中 河原子
- 4 吉田・神郡 東部
- 5 池田・宮本 牛久三
- 6 鈴木・中田 鹿島
- 7 大津・富永 飯富
- 8 志賀・八鍬 十王
- 9 柳澤・渡邊 結城南
- 10 玉木・津雲 下根
- 11 坪松・坪松 つくば明光クラブ

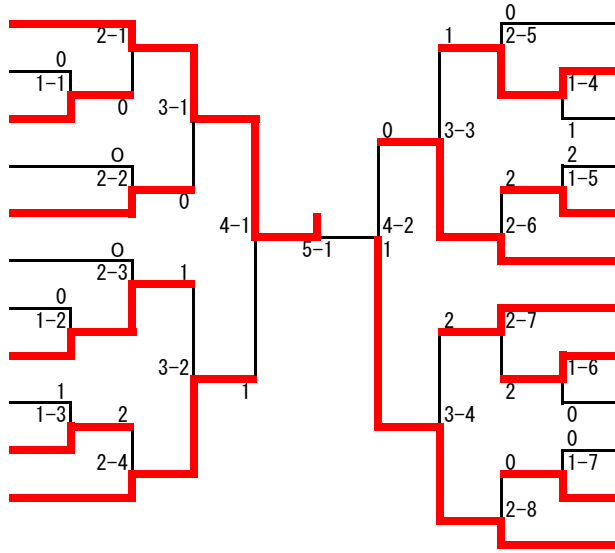

- 飯村・瀧本 OverLimit 12
- 大橋・長尾 十王 13
- 関・中山 八千代東 14
- 小嶺・小沼 鹿島 15
- 伊藤・萱橋 藤代南 16
- 富田・富田 大島 17
- 安喰・安喰 総和北 18
- 佐久間・川野輪 笠間 19
- 杉本・高木 下根 20
- 倉田・平川 平井 21
- 長木・鈴木 那珂一 22
- 村松・村田 中郷 23

3位決定戦
 坪松・坪松 (つくば明光) 3-2 富田・富田 (大島)

女子ダブルス

- 1 横山・吉岡 田彦
- 2 日向寺・廣川 泉丘
- 3 古谷野・岩崎 下館西
- 4 栄・田渡 波崎四
- 5 白土・宮澤 藤代南
- 6 鈴木・菊地 十王
- 7 角田・齊藤 城西
- 8 折笠・三村 国田
- 9 菌部・鈴木 日立大沼卓球
- 10 沼倉・久保木 神栖四
- 11 高松・上岡 岩瀬東

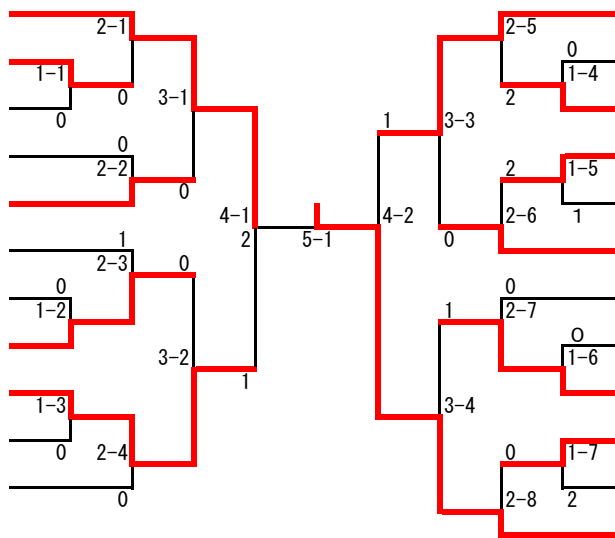

- 樹田・瀨島 藤代卓信会 12
- 河又・高松 岩瀬東 13
- 緑川・蛭田 中郷 14
- 白井・岸野 けやき台 15
- 大橋・小柳 鹿島 16
- 櫻村・倉田 国田 17
- 田添・堀江 波崎三 18
- 齊藤・黒川 下館西 19
- 見持・小林 緑岡 20
- 灘・秋葉 手代木 21
- 吉葉・大野 笠間 22
- 嶋崎・鈴木 台原 23

3位決定戦
 菌部・鈴木 日立大沼卓球

樹田・瀨島 藤代卓信会 12