

女子学校対抗

予選Aリーグ	明秀日立	日立第二	日立北	勝敗	順位
1	明秀日立	○ 3-0	○ 3-0	2-0	1位
2	日立第二	×	○ 3-0	1-1	2位
3	日立北	×	×	0-2	3位

予選Bリーグ	多賀	日立商業	太田第二	佐竹	勝敗	順位
5	多賀	○ 3-0	○ 3-0	○ 3-0	3-0	1位
6	日立商業	×	○ 3-0	○ 3-1	2-1	2位
7	太田第二	×	×	×	0-3	4位
8	佐竹	×	×	○ 3-1	1-2	3位

予選Cリーグ	日立第一	高萩清松	太田第一	磯原郷英	勝敗	順位
9	日立第一	○ 3-1	○ 3-0	○ 3-0	3-0	1位
10	高萩清松	×	○ 3-1	○ 3-1	2-1	2位
11	太田第一	×	×	○ 3-2	1-2	3位
12	磯原郷英	×	×	×	0-3	4位

1位リーグ	明秀日立	多賀	日立第一	勝敗	順位
A1	明秀日立	○ 3-0	○ 3-0	2-0	1位
B1	多賀	×	×	0-2	3位
C1	日立第一	×	○ 3-0	1-1	2位

2位リーグ	日立第二	日立商業	高萩清松	勝敗	順位
A2	日立第二	○ 3-2	○ 3-0	2-0	4位
B2	日立商業	×	○ 3-1	1-1	5位
C2	高萩清松	×	×	0-2	6位

3位リーグ	日立北	佐竹	太田第一	勝敗	順位
A3	日立北	×	○ 3-1	1-1	8位
B3	佐竹	○ 3-1	○ 3-1	2-0	7位
C3	太田第一	×	×	0-2	9位

【試合順序】

- ① 2-3
- ② 1-①の敗者
- ③ 1-①の勝者

【試合順序】

- ① 1-4, 2-3
- ② ①の勝者-①の敗者
- ③ 残り試合

10位決定戦

太田第二

磯原郷英

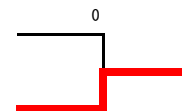

開始時間 9:15

終了時間 16:00

記録

平成29年度県北地区高校卓球新人大会  
平成30年1月12日～13日  
日立製作所日立体育館

女子ダブルス 予選トーナメント

1	藤田 偲 芳 2年 (明秀学)	磯遠 貝 莉 那 1年 (明秀学)	18
2	山形 香 穂 2年 (太田一)	親見 熊 見 千 紘 2年 (日立北)	19
3	赤津 楓 2年 (磯郷英)	猪狩 杉 本 幸 温 2年 (多賀)	20
4	赤津 沙 椰 2年 (日立二)	原山 福 愛 美 2年 (磯郷英)	21
5	横須賀 亜 恋 1年 (多賀)	後藤 新 島 由 貴 2年 (太田一)	22
6	富山 佳珠奈 2年 (日立商)	青山 山 来 未 1年 (高清松)	23
7	横山 真 夕 2年 (日立北)	橋本 山 彩 可 1年 (太田二)	24
8	加藤 芽 依 1年 (日立一)	笹原 志 賀 愛 生 1年 (日立二)	25
9	三橋 優 梨 2年 (高清松)	町田 鈴 木 彩 香 2年 (日立商)	26
10	鈴木 遥 風 1年 (明秀学)	高塚 木 田 優 理 2年 (明秀学)	27
11	下島 楓 花 2年 (日立北)	長谷澤 萩 庭 由 香 奈 2年 (多賀)	28
12	田口 葵 2年 (日立二)	小野寺 和 舞 衣 2年 (太田一)	29
13	長尾 百 華 2年 (日立一)	篠田 沼 田 萌 佳 奈 1年 (佐竹)	30
14	二田 美 咲 1年 (磯郷英)	森廣 赤 井 ひなの 菜 々 1年 (日立北)	31
15	吉田 沙也加 1年 (明秀学)	高高 橋 森 さくら 愛 菜 2年 (多賀)	32
16	鈴木 晴 香 1年 (太田二)	池崎 石 岡 千 穂 1年 (日立二)	33
17	小池 妃 菜 2年 (多賀)	伊藤 前 藤 谷 夏 海 妃 1年 (磯郷英)	34
		豊田 藤 村 奈津美 1年 (日立一)	35

予選トーナメント

開始時間	16 : 05
終了時間	18 : 25

女子ダブルス 決勝トーナメント

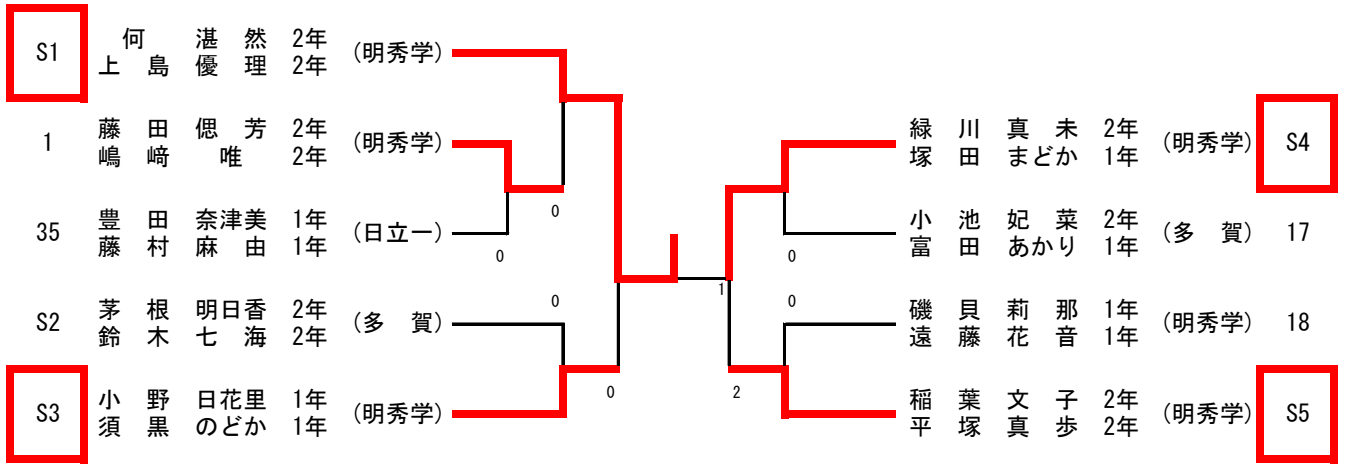

3位決定戦

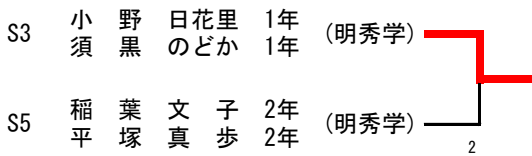

敗者トーナメント(決勝トーナメント)

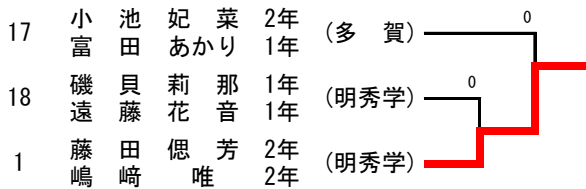

※推薦選手を除き、順位が決定していない場合のみ実施する。

敗者トーナメント(予選トーナメント)

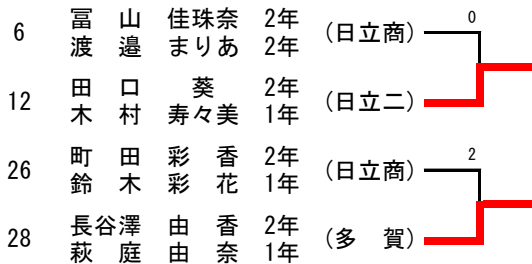

決勝トーナメント

開始時間 9 : 0 0

終了時間 1 0 : 5 7

記録

女子シングルス 予選トーナメント

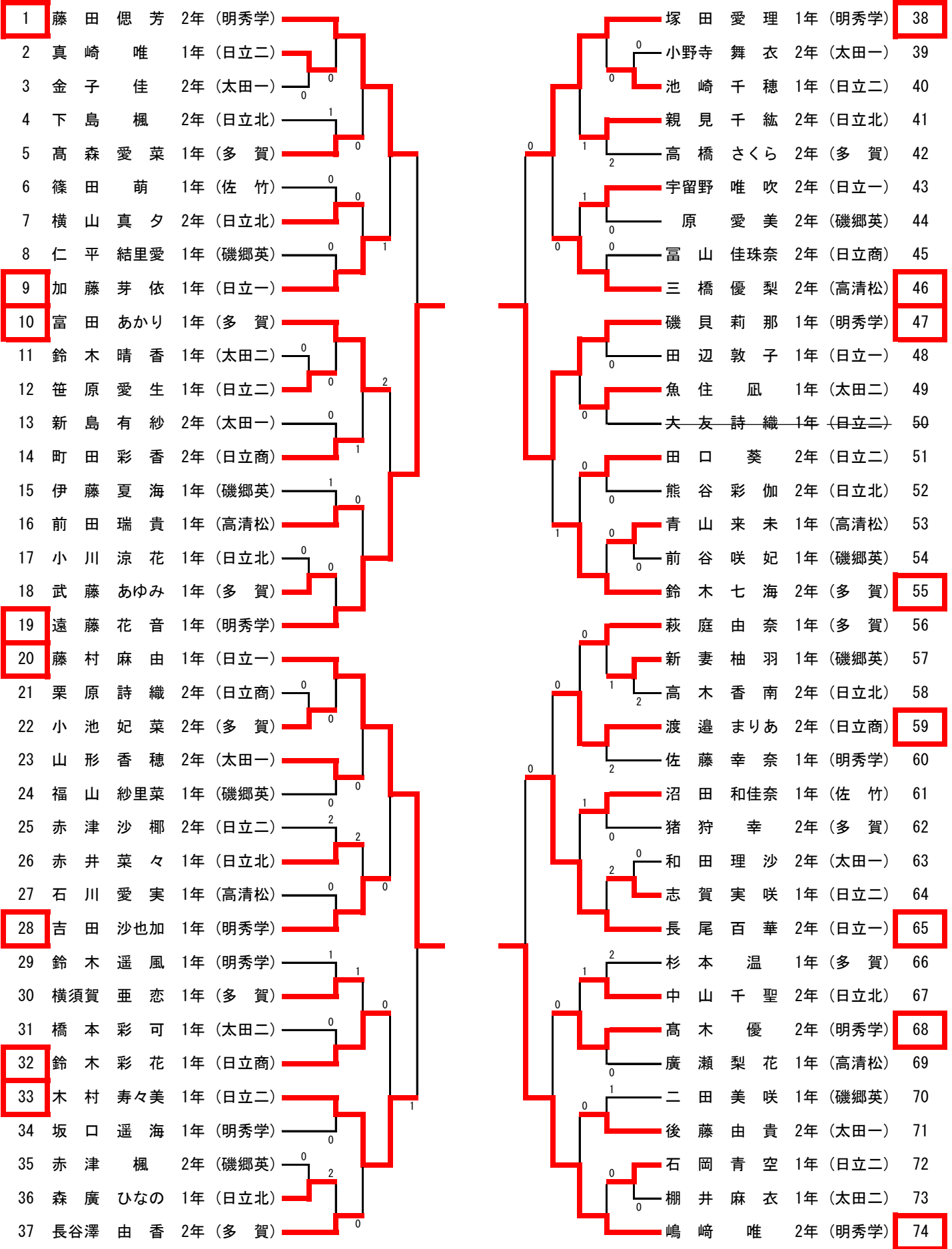

記録

女子シングルス 決勝トーナメント

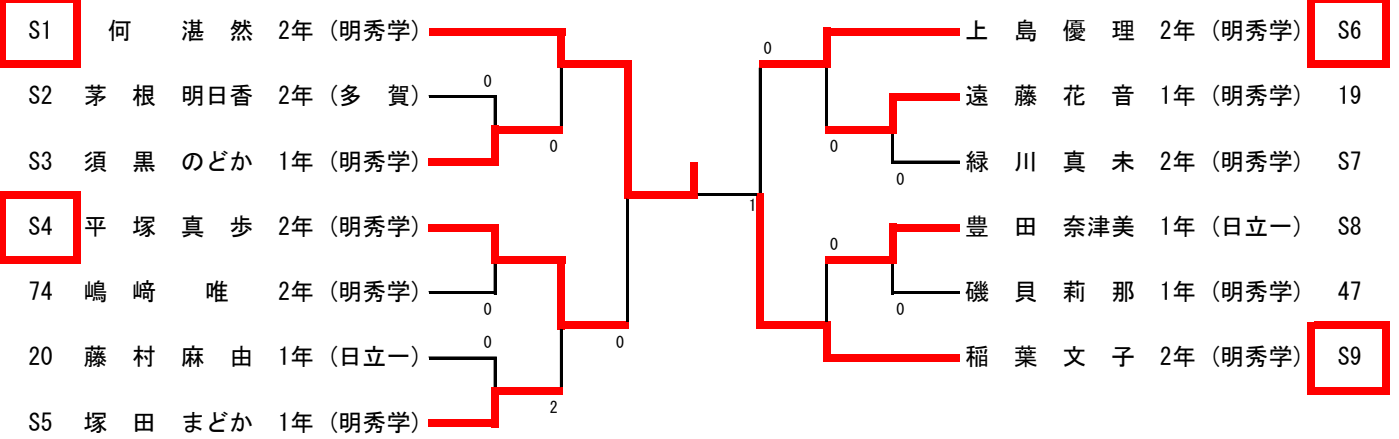

3位決定戦

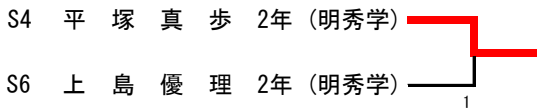

敗者トーナメント (予選トーナメント)

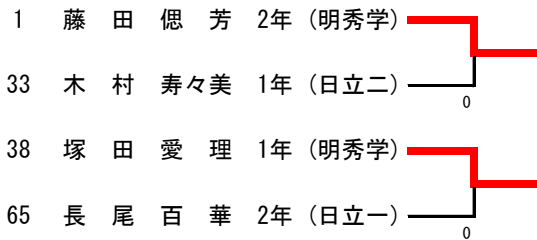

敗者トーナメント (予選トーナメント)

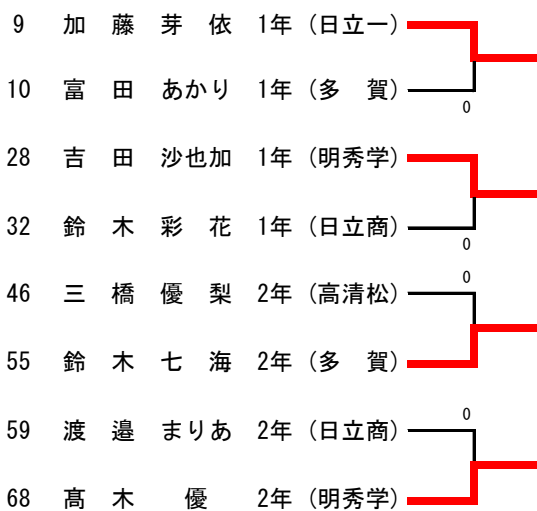

決勝トーナメント

開始時間	13 : 39
終了時間	15 : 55

男子学校対抗

予選Aリーグ	明秀日立	高萩清松	日立商業	太田第二	勝敗	順位
1	明秀日立	○ 3-1	○ 3-0	○ 3-0	3-0	1位
2	高萩清松	×	○ 3-0	○ 3-0	2-1	2位
3	日立商業	×	×	○ 3-0	1-2	3位
4	太田第二	×	×	×	0-3	4位

予選Bリーグ	太田第一	多賀	科技日立	磯原郷英	勝敗	順位
5	太田第一	○ 3-2	○ 3-1	○ 3-0	3-0	1位
6	多賀	×	×	○ 3-1	1-2	3位
7	科技日立	×	○ 3-2	○ 3-1	2-1	2位
8	磯原郷英	×	×	×	0-3	4位

予選Cリーグ	日立北	日立第一	日立工業	佐竹	勝敗	順位
9	日立北	○ 3-0	○ 3-1	○ 3-0	3-0	1位
10	日立第一	×	○ 3-1	○ 3-0	2-1	2位
11	日立工業	×	×	○ 3-0	1-2	3位
12	佐竹	×	×	×	0-3	4位

1位リーグ	明秀日立	太田第一	日立北	勝敗	順位
A1	明秀日立	○ 3-0	○ 3-0	2-0	1位
B1	太田第一	×	○ 3-2	1-1	2位
C1	日立北	×	×	0-2	3位

2位リーグ	高萩清松	科技日立	日立第一	勝敗	順位
A2	高萩清松	○ 3-2	○ 3-2	2-0	4位
B2	科技日立	×	×	0-2	6位
C2	日立第一	×	○ 3-0	1-1	5位

3位リーグ	日立商業	多賀	日立工業	勝敗	順位
A3	日立商業	×	○ 3-2	1-1	8位
B3	多賀	○ 3-2	○ 3-2	2-0	7位
C3	日立工業	×	×	0-2	9位

4位リーグ	太田第二	磯原郷英	佐竹	勝敗	順位
A4	太田第二	×	×	0-2	12位
B4	磯原郷英	○ 3-0	×	1-1	11位
C4	佐竹	○ 3-0	○ 3-2	2-0	10位

【試合順序】

- ① 2-3
- ② 1-①の敗者
- ③ 1-①の勝者

【試合順序】

- ① 1-4, 2-3
- ② ①の勝者-①の敗者
- ③ 残り試合

開始時間

9:05

終了時間

15:55

**記録**

**男子ダブルス 予選トーナメント**

1	丹 松	尾木	駿太郎	紀生	1年	(日立北)		田和	代田	勇隆	歩之	2年	(多賀)	32
2	久野	野尻	康大	生地	1年	(高松)		平山	山木	達翔	登太	1年	(太田一)	33
3	田仲	村友	浩基	希希	1年	(日立一)	0	長篠	尾崎	大星	太樹	2年	(高松)	34
4	征竹	矢部	龍之	介介	2年	(太田一)	0	安山	田田	尚博	樹斗	2年	(科 技)	35
5	酒安	井岡	真一	希樹	2年	(科 技)	1	佐鈴	藤木	敬 尚	太 尚	1年	(日立北)	36
6	吉戸	草内	悠洸	星敏	2年	(明秀学)	0	熱宮	海田	輝 波	季 太	2年	(日立一)	37
7	宇野	関	史涼	敏祐	2年	(日立商)	1	石安	川塚	健 利	太 樹	1年	(磯郷英)	38
8	吉阿	成部	川元	泰哉	2年	(日立一)		石安	塚保	捷太	樹 未	2年	(太田一)	39
9	谷三	代山	倫 平	新希	1年	(太田一)	0	成古	賀井	拓敬	未大	2年	(科 技)	40
10	富渡	山辺	祐希	伸依	2年	(磯郷英)	0	荒後	井藤	唯悠	吹音	2年	(日立商)	41
11	小田	原所	由玲	依斗	2年	(高松)	1	関天	谷池	駿航	和佑	2年	(日立北)	42
12	大稻	中野	浩聖	海光	1年	(日立工)	1	菊木	村井	駿 孝	生 央	2年	(太田一)	43
13	中田	宮嶋	真慎	基人	1年	(科 技)	1	薄伊	東田	孝 太	陸明	1年	(佐 竹)	44
14	阿村	影山	隼征	己慈	1年	(太田一)		森鴨	田田	一 直	史 樹	1年	(磯郷英)	45
15	阿村	山下	征玲	央於	2年	(多賀)	2	内田	村村	雄 準	基 也	2年	(太田一)	46
16	石小	室	暉知	電輝	1年	(佐 竹)	0	小伊	藤藤	拓 駿	也 馬	2年	(日立一)	47
17	関平	江間	遥正	介仁	2年	(太田一)	0	加嶋	田崎	也 駿	星 希	2年	(明秀学)	48
18	江增	久津	子 豪	土 吹	1年	(日立北)	0	石小	野崎	也 純	平 希	2年	(高松)	49
19	阿大	加藤	禮 諒	唯 樹	2年	(磯郷英)	0	五黑	嵐沢	大直	星 希	2年	(磯郷英)	50
20	日吉	座村	将慎	弥希	1年	(高松)	2	磯平	沼野	拓 史	水 拓	2年	(太田一)	51
21	日吉	木原	太康	聖 貴	2年	(太田一)	2	小綿	栗室	尚 悠	也 貴	2年	(日立工)	52
22	鈴奈	治	秀圭	佳吾	2年	(日立工)	0	深 埜	引川	悠 楓	斗 哉	1年	(日立一)	53
23	出高	小川	星元	輝 諒	2年	(太田一)	0	丸山	山田	真 真	也 真	2年	(太田一)	54
24	小石	井森	涼皇	太希	2年	(日立商)	0	高富	塚川	長谷	真 涼	2年	(日立北)	55
25	大 館	秋窪	侑二	朗也	1年	(太田二)	0	大渡	金邊	藤 生	太 樹	2年	(高松)	56
26	佐島	藤山	来大	陸輝	1年	(日立北)	1	佐菊	藤池	享 一	輝 大	1年	(多賀)	57
27	中神	谷吉	心俊	海輔	1年	(高松)	0	古山	川岸	京 陸	空 崇	2年	(日立一)	58
28	関柴	根田	竜隼	隼 龍	1年	(日立一)	2	佐小	川島	通 慎	大 仁	2年	(佐 竹)	59
29	八木	安保	朋 龍	矢郎	2年	(磯郷英)	0	小武	山子	良 裕	樹 哉	2年	(日立北)	60
30	安保	龍	龍	龍	2年	(科 技)	0					1年	(科 技)	61
31	安保	龍	龍	龍	2年	(科 技)	0					1年	(太田一)	62

予選トーナメント

開始時間	15 : 45
終了時間	18 : 40

記録

平成29年度県北地区高校卓球新人大会  
平成30年1月12日～13日  
日立製作所日立体育館

男子ダブルス 決勝トーナメント

S1	竹内陽介 1年	(明秀学)	
62	小保風 樹哉 1年	(太田一)	
19	江間祐豪 1年	(日立北)	
S3	中村天音 1年	(明秀学)	
47	内田雄基 2年	(日立一)	
1	丹駿太郎 1年	(日立北)	
S2	鈴木涼太 2年	(明秀学)	
	松尾悠紀 1年	(日立北)	
	藤将 1年	(明秀学)	
	山裕樹 1年	(太田一)	
	朝哉 1年	(太田一)	
	間祐豪 1年	(日立北)	
	子倭土 1年	(日立北)	
	村天音 1年	(明秀学)	
	藤祐弥 1年	(明秀学)	

3位決定戦

62	小保風 樹哉 1年	(太田一)	
S3	中村天音 1年	(明秀学)	

敗者トーナメント (予選トーナメント)

8	吉成泰希 2年	(日立一)	
24	出澤秀佳 2年	(太田一)	
35	安田尚樹 2年	(科 技)	
52	菱沼拓水 2年	(日立工)	

決勝トーナメント

開始時間	9 : 0 0
終了時間	1 1 : 1 0







男子シングルス 決勝トーナメント

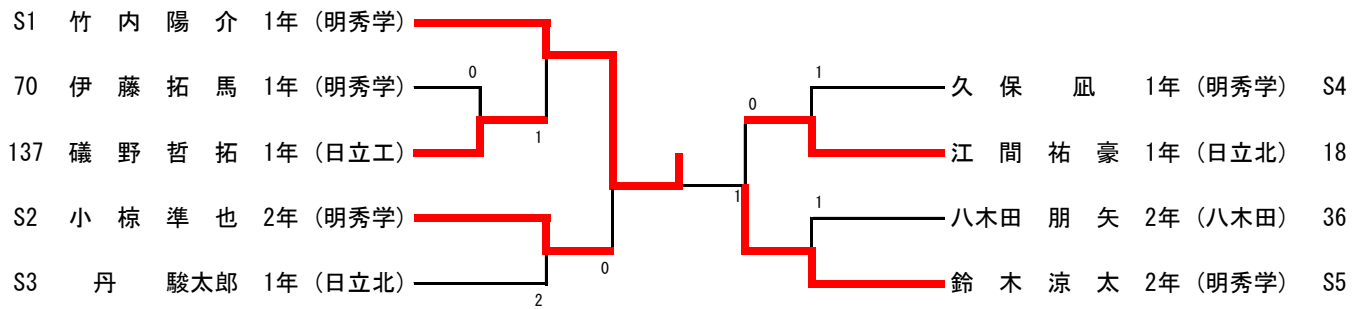

3位決定戦

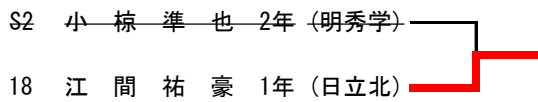

敗者トーナメント (予選トーナメント)

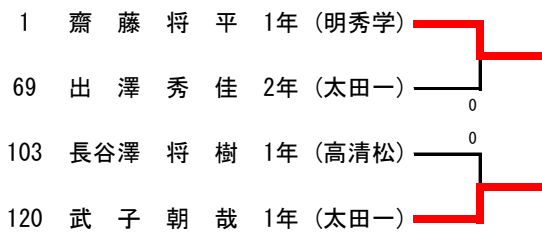

敗者トーナメント (予選トーナメント)

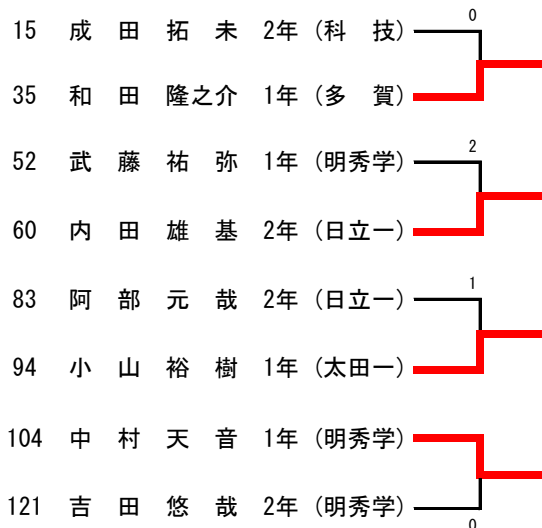

予選トーナメント

開始時間 9 : 0 0

終了時間 1 4 : 1 5

決勝トーナメント

開始時間 1 4 : 2 0

終了時間 1 6 : 1 0